

## ⚠ 경고

엔진의 배기 가스에는 밀폐된 구역에 모여 심각한 위험을 초래할 수 있는 유독성 일산화탄소가 함유되어 있습니다. 일산화탄소를 들이마시면 의식을 잃거나 사망할 수 있습니다.

발전기는 폐쇄된 공간에서 작동하지 마시고, 사람이 있을 때는 부분적으로 폐쇄된 공간에서도 작동하지 마십시오.

본 사용 설명서는 필요할 경우 참고할 수 있도록 가까운 곳에 보관해 두십시오. 본 사용 설명서는 발전기의 필수 부품으로 간주되므로 발전기를 타인에게 양도할 경우에는 반드시 본 설명서도 함께 전달해 주셔야 합니다.

이 책자에 포함된 정보 및 사양은 발행 승인 당시 유효하였습니다. **Honda Motor Co., Ltd.**는 사전 통보 없이 언제든지 사양 또는 설계를 변경하거나 중단할 수 있는 권리를 보유하고 있으며 이와 관련한 어떠한 책임도 지지 않습니다.

## 소개

Honda 발전기를 구입해 주셔서 감사합니다. 시판되는 제품 중 가장 뛰어난 발전기를 구입하신 것에 대해 매우 만족스럽게 생각하실 것이라고 확신합니다.

당사에서는 새로 구입하신 발전기를 최상의 성능으로 안전하게 사용하시는 데 도움을 드리고자 합니다. 본 설명서에는 최상의 성능과 안전을 위한 모든 정보가 기재되어 있습니다. 주의 깊게 읽고 숙지하시기 바랍니다.

본 설명서를 읽으시면서 **[참고]** 기호가 앞에 표시된 정보를 보시게 됩니다. 이 정보는 발전기, 기타 자산이나 환경의 피해를 방지하기 위한 목적으로 마련되었습니다.

보증 정책을 주의 깊게 읽고 보증 범위 및 소유자의 책임 관련 내용을 숙지하시기 바랍니다.

발전기를 정기적으로 정비할 경우에는 Honda 발전기 서비스에 관한 특별한 교육을 받은 공식 Honda 서비스 센터에 의뢰하십시오. 공식 Honda 서비스 센터에서는 고객의 요구를 충족시켜 드리기 위해 최선을 다하고 있습니다. 문의 사항 또는 불만 사항이 있을 경우 언제든지 연락해 주시기 바랍니다.

감사합니다.  
Honda Motor Co., Ltd.

---

## 안전 관련 주의사항

사용자는 물론 다른 사람의 안전을 확보하는 것이 중요합니다. 또한 이 발전기를 사용자 책임 하에 안전하게 사용해야 합니다.

당사는 사용자가 안전에 대한 적절한 판단을 내리는 데 도움을 드리기 위해 라벨과 본 설명서에 작동 절차 및 기타 정보를 기재해 두었습니다. 이 정보는 사용자와 다른 사람에게 부상을 입힐 수 있는 잠재적인 위험을 알려줍니다.

그러나, 이러한 정보가 발전기 작동 및 정비와 관련된 모든 위험에 대한 내용을 다룰 수는 없습니다. 따라서 사용자 스스로 합리적 판단을 내려야 합니다.

본 설명서에는 다음과 같은 다양한 형식의 주요 안전 정보가 포함되어 있습니다:

- **안전 라벨** – 발전기 위에 있습니다.
- **안전 문구** – 안전 경고 기호  및 위험, 경고, 주의 중 하나의 신호 뒤에 표시되어 있습니다.

이러한 신호의 의미는 다음과 같습니다.

 **위험**      지침을 따르지 않을 경우 사망 또는 중상을 입게 됩니다.

 **경고**      지침을 따르지 않을 경우 사망 또는 중상을 입을 수 있습니다.

 **주의**      지침을 따르지 않을 경우 부상을 입을 수 있습니다.

- **안전 관련 제목** – 주요 안전 정보 등.
- **안전 섹션** – 발전기 안전 관련 주의사항 등.
- **지침** – 발전기를 올바르게 안전하게 사용하는 방법.

본 설명서에는 반드시 지켜야 할 중요한 안전 정보가 수록되어 있습니다. 주의 깊게 읽어 보십시오.

# 목차

<b>발전기 안전 관련 주의사항.....</b>	<b>6</b>
주요 안전 정보.....	6
작업자 책임 .....	6
일산화탄소 위험 .....	7
감전 위험 .....	8
화재 및 화상 위험 .....	8
급유 시 주의사항 .....	9
폐기 .....	9
안전 라벨 위치.....	10
<b>컨트롤 및 기능.....</b>	<b>11</b>
부품 및 컨트롤 위치 .....	11
컨트롤.....	13
메인 스위치 .....	13
엔진 시동 버튼 .....	13
스타터 그립 .....	14
에코 - 스로틀 스위치 .....	14
접이식 핸들 .....	15
정비 커버 .....	16
기능.....	17
접지 단자 .....	17
출력 표시등 .....	18
과부하 알람 표시등 .....	18
오일 경고 / 점검 표시등 .....	19
i- 모니터 .....	20
연료 게이지 .....	23
<b>작동 전 .....</b>	<b>24</b>
시동할 준비가 되었습니까? .....	24
지식 .....	24
발전기를 작동할 준비가 되었습니까? .....	24
엔진 점검 .....	25
배터리 정비 커버 .....	25
<b>작동.....</b>	<b>26</b>
안전 작동 관련 주의사항 .....	26
엔진 시동.....	27
엔진 정지.....	30

## 목차

---

AC 작동 .....	31
AC 공급 .....	33
에코 - 스로틀 시스템 .....	34
대기 전력.....	35
건물 전기 시스템에 연결 .....	35
시스템 접지 .....	35
특수 요구사항 .....	36
<b>발전기 서비스.....</b>	<b>37</b>
정비 중요성.....	37
정비 안전 관련 주의사항 .....	38
안전 예방책 .....	38
정비 계획.....	39
급유.....	40
연료 권장사항.....	41
엔진 오일 레벨 점검 .....	42
엔진 오일 교환.....	43
엔진 오일 권장사항 .....	44
에어 클리너 서비스 .....	45
폼 에어 필터 청소하기 .....	46
스파크 플러그 서비스 .....	47
스파크 방지 장치 서비스 .....	49
배터리 서비스.....	50
퓨즈.....	54
<b>보관 .....</b>	<b>55</b>
보관 준비.....	55
청소 .....	55
연료 .....	55
엔진 오일 .....	57
배터리 .....	57
보관 시 주의사항.....	58
보관 후 사용.....	58
<b>운송 .....</b>	<b>59</b>

---

응급조치 (요령).....	61
엔진 시동이 걸리지 않음 .....	61
엔진 출력 부족.....	62
AC 리셉터클에서 출력이 나오지 않음 .....	62
기술 정보.....	63
일련 번호 위치 .....	63
사양 .....	64
조립 .....	65
안전 관련 주의사항 .....	65
올바른 조립의 중요성 .....	65
중요한 안전 예방책 .....	66
조립.....	67
포장 풀기 .....	67
날개 부품 .....	67
휠 키트 설치 .....	68
배터리 .....	69
엔진 오일 .....	70
연료 .....	70
배터리 전압 .....	71
작동 전.....	71
옵션 부품.....	72
행거 키트.....	72
배선도 .....	74

# 발전기 안전 관련 주의사항

## 주요 안전 정보

Honda 발전기는 적절한 전력 조건이 갖춰진 전기 장비와 함께 사용하도록 설계되었습니다. 잘못 사용하면 작업자가 부상을 입거나 발전기 및 기타 재산에 손상을 입을 위험이 있습니다.

본 설명서 및 발전기에 기재된 모든 지침을 준수할 경우 대부분의 부상 또는 자산의 손해를 방지할 수 있습니다. 아래에는 자신과 타인을 보호할 수 있는 최상의 방법은 물론 가장 자주 발생하는 위험이 기재되어 있습니다.

- 발전기는 절대 개조하지 마십시오. 사고는 물론 발전기와 장치의 손상을 초래할 수 있습니다.
  - 머플러에 연장 파이프를 연결하지 마십시오.
  - 흡기 시스템을 개조하지 마십시오.
  - 거버너를 조절하지 마십시오.
  - 컨트롤 패널을 제거하거나 컨트롤 패널의 배선을 변경하지 마십시오.

## 작업자 책임

- 비상 시 발전기를 신속하게 정지하는 방법을 알아 두십시오.
- 발전기의 모든 컨트롤, 출력 리셉터클 및 연결부의 사용 방법을 숙지하십시오.
- 발전기를 조작하는 사람은 반드시 해당 지침을 전달받아야 합니다. 선임 감독자의 관리 감독 없이 어린이가 단독으로 발전기를 작동해서는 안 됩니다.
- 발전기의 사용 방법 및 정비 정보에 관해 본 설명서의 지침을 준수해야 합니다. 지침을 무시하거나 정확하게 준수하지 않으면 감전 같은 사고와 배기 가스가 악화되는 상태를 초래할 수 있습니다.
  - 발전기를 사용하는 현지에서 적용되는 모든 법과 규정을 준수하십시오.
  - 가솔린과 오일에는 독성이 있습니다. 사용 전, 각 제조업체에서 제공한 지침을 준수하십시오.
  - 작동하기 전 발전기를 수평면의 견고한 바닥에 배치하십시오.
  - 어떠한 커버라도 제거된 상태에서 발전기를 작동하지 마십시오. 손이나 발이 발전기에 걸려 사고를 초래할 수 있습니다.
  - 본 설명서에서 포함되지 않은 발전기의 분해와 서비스는 공식 Honda 서비스 센터에 문의하십시오.

## 발전기 안전 관련 주의사항

---

### 일산화탄소 위험

발전기의 배기에는 무형, 무색, 무취의 유독성 일산화탄소가 함유되어 있습니다. 일산화탄소를 흡입하면 수 분 내에 사망할 수 있습니다. 일산화탄소 중독을 예방하려면 발전기를 작동할 때 다음 지침을 따르십시오.

- 창문, 문, 환기구로부터 멀리 떨어진 실외에서만 발전기를 작동하십시오.
- 절대로 집, 차고, 지하실, 좁은 공간, 일부 또는 전체가 밀폐된 공간에서 발전기를 작동하지 마십시오.
- 절대로 열려있는 문이나 창문 근처에서 발전기를 작동하지 마십시오.
- 일산화탄소를 흡입한 것으로 의심되는 경우 즉시 신선한 공기를 마시고 진료를 받으십시오.

일산화탄소 노출 시 발생하는 초기 증상으로는 두통, 피로, 숨가쁨, 메스꺼움, 현기증 등이 있습니다. 일산화탄소에 지속적으로 노출되면 근육의 협응능력 상실, 의식 상실, 그리고 결국엔 사망에 이를 수 있습니다.



## 발전기 안전 관련 주의사항

---

### 감전 위험

발전기는 많은 양의 전력을 생성하기 때문에 잘못 사용하면 신체에 심한 충격을 받거나 감전 사고가 발생할 수 있습니다.

- 젖은 상태로 사용하지 마십시오. 발전기는 항상 건조한 상태로 유지하십시오.
  - 우천시이나 눈이 내릴 때 사용하지 마십시오.
  - 저수지 또는 스프링클러 시스템 근처에서 사용하지 마십시오.
  - 손이 젖은 상태일 때 사용하지 마십시오.
- 날씨에 영향을 많이 받는 실외에 발전기를 보관해 둔 경우에는 반드시 컨트롤 패널의 모든 전기 부품을 점검한 후 사용하십시오. 습기 또는 결빙으로 인해 전기 부품이 오작동 또는 회로 단락을 일으켜 감전 사고가 발생할 위험이 있습니다.
- 자격을 갖춘 전기 기술자가 절연 스위치를 설치하지 않은 건물의 전기 시스템에는 연결하지 마십시오.

### 화재 및 화상 위험

배기 시스템에서는 일부 물질을 발화시킬 수 있을 정도의 고열이 발생합니다.

- 발전기 작동 시에는 건물 및 기타 장비로부터 적어도 1 m 정도의 간격을 두십시오.
- 절대로 발전기를 밀폐된 공간에 두지 마십시오.
- 발전기 가까이에 인화성 물질을 두지 마십시오.

머플러는 작동 과정에서 고열 상태가 되어 엔진을 정지한 후에도 얼마동안 고열 상태가 유지됩니다. 고열 상태인 머플러에 닿지 않도록 주의하십시오. 발전기를 실내에 보관하기 전에 엔진의 열을 식히십시오.

## 발전기 안전 관련 주의사항

---

### 급유 시 주의사항

가솔린은 인화성이 매우 강하며 가솔린 증기는 폭발할 수 있습니다.

- 작동 중에 급유하지 마십시오.
- 발전기를 작동한 후에는 엔진의 열을 식히십시오.
- 환기가 양호한 실외의 수평면에서만 급유하십시오.
- 가솔린 근처에서는 절대로 흡연을 해서는 안 되며 기타 화염이나 스파크 가까이 있지 마십시오.
- 연료 탱크가 넘치도록 급유하지 마십시오.
- 엔진을 시동하기 전에 넘쳐 흐른 연료를 닦아내십시오.
- 가솔린은 항상 승인된 용기에 보관하십시오.

### 폐기

환경 보호를 위해 사용한 발전기, 배터리, 엔진 오일 등을 부주의하게 휴지통에 버려 폐기하지 마십시오.

이러한 부품의 폐기는 현지 법이나 규정을 준수하거나 공식 Honda 발전기 서비스 센터에 문의하십시오.

사용한 모터 오일은 환경 친화적인 방법으로 폐기하십시오. 밀봉 용기에 담아 현지 서비스 센터에 매립을 문의할 것을 권장합니다. 쓰레기 속에 던지거나 땅에 쏟지 마십시오.

부적절하게 폐기한 배터리는 환경을 해칠 수 있습니다. 배터리 폐기에 관한 현지 규정을 항상 확인하십시오. 교체는 Honda 서비스 센터에 의뢰하십시오.

## 발전기 안전 관련 주의사항

### 안전 라벨 위치

이 라벨은 심각한 부상을 입을 수 있는 잠재적 위험에 대해 경고합니다. 주의 깊게 읽어 보십시오. 라벨이 벗겨졌거나 읽을 수 없게 된 경우에는 공식 Honda 서비스 센터에 의뢰해 교체하십시오.

<p><b>⚠ 경고</b></p> <p>화재나 폭발로 인한 사상의 위험이 있으므로</p> <ul style="list-style-type: none"> <li>■ 급유 시에는 엔진을 정지할 것.</li> <li>■ 급유구에 화기를 가까이 하지 말 것.</li> <li>■ 얼얼러진 연료는 완전히 닦아낼 것.</li> <li>■ 연료를 탱크의 상한선 이상으로 채우지 말 것.</li> <li>■ 가연성 물질 근처에서 사용하지 말 것.</li> </ul>	<p><b>⚠ 경고</b></p> <p>감전이나 화재의 위험이 있으므로 전력 회사의 전기 배선에는 절대로 접촉하지 말 것.</p> <p>감전의 위험이 있으므로</p> <ul style="list-style-type: none"> <li>■ 우천 시 사용 금지.</li> <li>■ 젖은 손으로 접촉하지 말 것.</li> </ul>
<p><b>⚠ 주의</b></p> <p>배기 가스로 인한 중독의 위험이 있으므로</p> <ul style="list-style-type: none"> <li>■ 환기가 좋지 않은 곳에서 사용하지 말 것.</li> <li>■ 사람, 건물 및 설비로 배기 가스가 향하지 않도록 할 것.</li> </ul>	<p><b>📖</b></p> <p>사고 방지를 위해 운전 시작 전에 사용 설명서를 읽고 이해하여 바르게 취급할 것.</p>

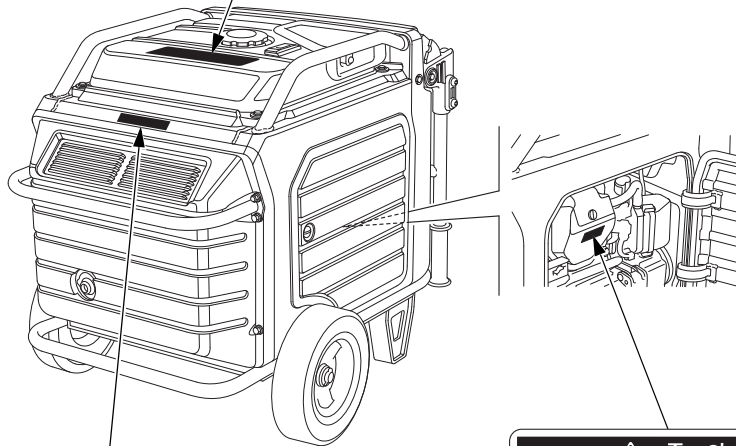

<p><b>↓</b></p>	<p><b>⚠ 주의</b></p> <p>화상의 위험이 있으므로 배기구에 접촉하지 말 것.</p>
-----------------	---

<p><b>⚠ 주의</b></p> <p>고전압 주의</p> <p>감전의 위험이 있으므로, 운전중에는 스파크 플러그에 손대지 마십시오.</p>
--

# 컨트롤 및 기능

## 부품 및 컨트롤 위치

이 페이지에 표시된 그림을 참조하여 가장 자주 사용되는 컨트롤을 파악하십시오.

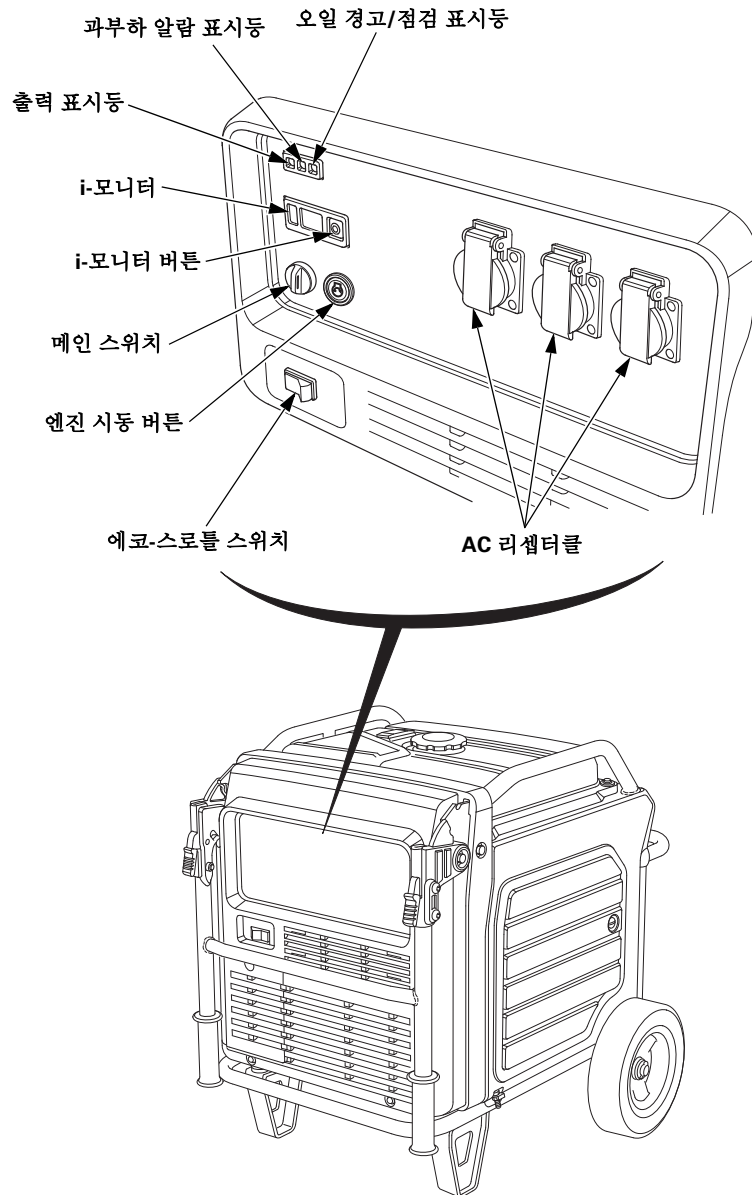

## 컨트롤 및 기능

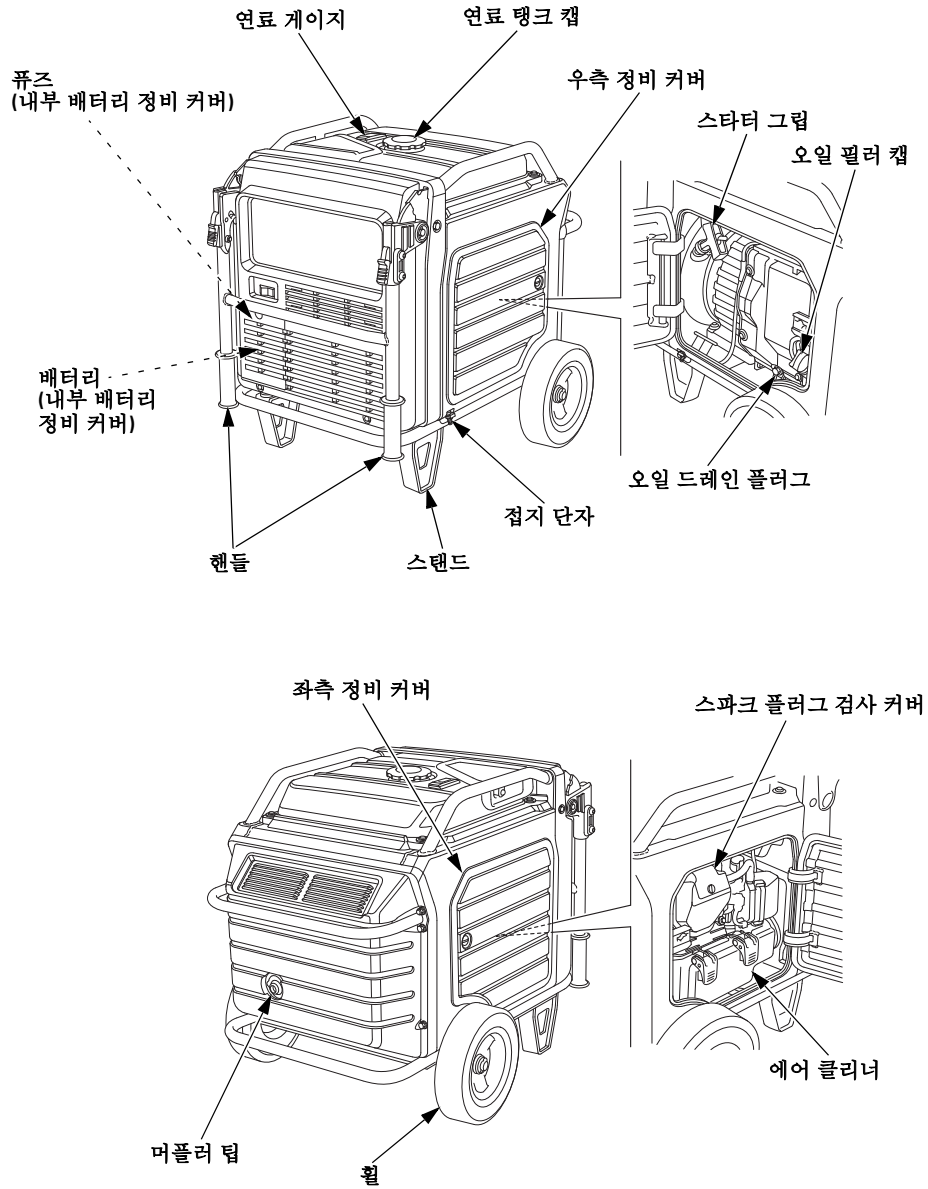

### 컨트롤

#### 메인 스위치

메인 스위치는 점화 시스템을 제어합니다.

**OFF** - 엔진을 정지합니다. 메인 스위치 키는 제거/삽입할 수 있습니다.

**ON** - 작동 위치이며, 엔진 시동 버튼이나 리코일 스타터로 시동하기 위한 위치입니다.

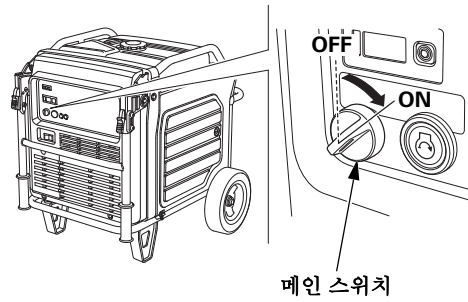

#### 엔진 시동 버튼

엔진을 시동하려면, 메인 스위치를 ON 위치에 두고, 엔진 시동 버튼을 눌렀다 떼십시오.



## 컨트롤 및 기능

### 스타터 그립

배터리 전압이 너무 낮아 스타터 모터를 돌릴 수 없을 때 사용합니다. 스타터 그립을 당기면 리코일 스타터가 작동하여 엔진을 시동합니다.

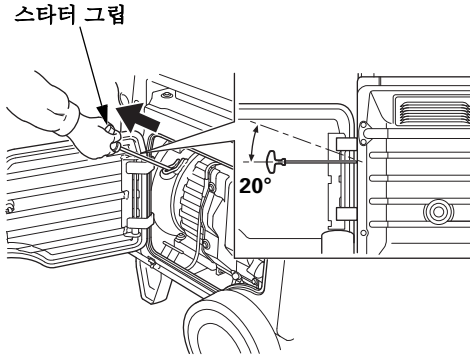

#### 참 고

- 스타터 그립을 당길 때 수평에서 20도를 초과하지 마십시오.
- 스타터 그립이 엔진쪽으로 다시 돌아가지 않도록 하십시오. 스타터가 손상되지 않도록 당긴 힘을 천천히 빼 스타터 그립을 원래 위치에 두십시오.
- 스타터 로프가 발전기 본체와 마찰되지 않도록 하십시오. 그렇지 않으면 로프가 일찍 마모될 것입니다.

### 에코-스로틀 스위치

에코 스로틀 시스템은 모든 부하가 꺼지거나 연결 해제되었을 때 엔진 속도를 자동으로 줄여줍니다. 장비가 켜져 있거나 다시 연결되었을 때, 엔진은 전기 부하에 전원을 공급하기 위해 적정 속도로 돌아갑니다.

높은 전기적 부하가 동시에 연결된 경우, 에코-스로틀 스위치를 OFF 위치로 돌려 전압 변화를 줄여 주십시오.

**ON** - 연료 소비를 최소화하고, 발전기에 부하가 감소하거나 부하가 발생하지 않을 때 소음 수준을 훨씬 줄이기 위해 권장됩니다.

**OFF** - 에코 스로틀 시스템이 작동하지 않습니다. 발전기가 최고 속도에서 작동합니다.

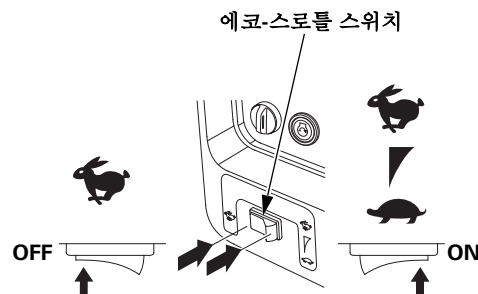

## 컨트롤 및 기능

### 접이식 핸들

접이식 핸들은 발전기를 쉽게 밀 수 있도록 해주며 발전기가 정지해 있을 때는 접어 두어야 합니다. 펼쳐진 핸들 위에 물건을 올려 놓지 마십시오.

### 핸들 펼치기

핸들을 위로 올리십시오. 잠금 레버가 잠기고 핸들이 위치에서 고정됩니다.

### 핸들 접기

1. 핸들 잠금 레버 양 쪽을 아래로 누르십시오.
2. 핸들을 아래로 내리십시오.

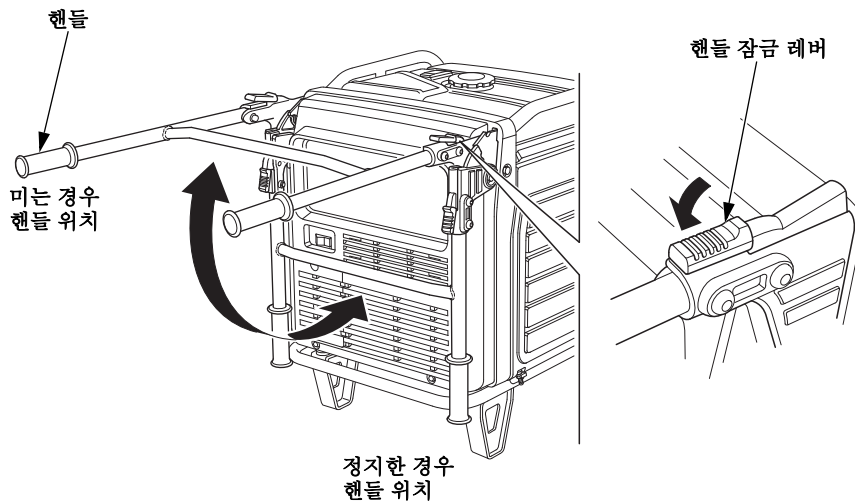



## 컨트롤 및 기능

### 정비 커버

정비 커버 위치.

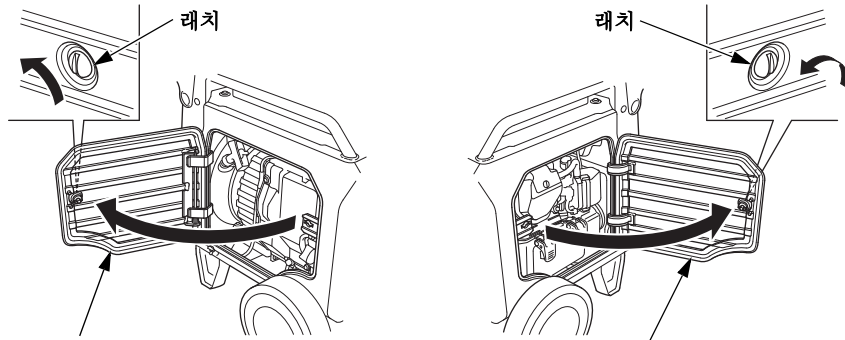

#### 우측 정비 커버

- 엔진 오일 레벨 점검
- 엔진 오일 교환
- 리코일 스타터 사용

#### 좌측 정비 커버

- 스파크 플러그 검사/교체
- 에어 클리너 검사/청소



커버를 밀어 닫고 래치를 돌리십시오.

발전기를 가동하는 동안 정비 커버가 닫혀있는지 확인하십시오.

#### 참 고

정비 커버를 열어놓고 발전기를 가동하면 엔진 성능에 악영향을 주며 발전기 과열의 원인이 될 수 있습니다.

#### 열기:

래치를 반시계 방향으로 90° 돌리십시오.

#### 닫기:

커버를 밀면서 래치를 시계 방향으로 90° 돌려 잠그십시오.

### 기능

#### 접지 단자

접지 단자는 발전기 프레임, 전류가 흐르지 않는 발전기의 금속 부품 및 각 리셉터클의 접지 단자에 연결됩니다.

접지 단자를 사용하기 전에 자격을 갖춘 전기 기술자, 전기 검사원 또는 발전기 사용 시 적용되는 해당 지역의 법 규정 관할 기관에 문의하시기 바랍니다.

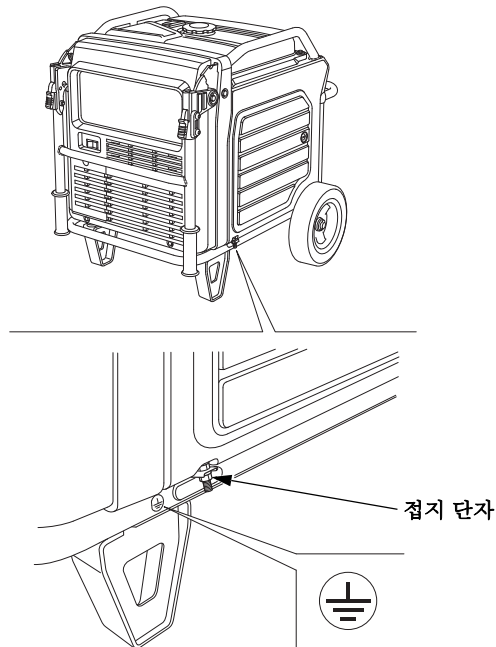

발전기는 많은 양의 전력을 생성하기 때문에 잘못 사용하면 신체에 심한 충격을 받거나 감전 사고가 발생할 수 있습니다.

연결된 장치가 접지된 경우, 발전기를 반드시 접지하십시오.

발전기 단자를 접지하려면 연결된 장치의 코드 직경과 동일하거나 더 큰 구리 선을 사용하십시오.

접지 컨덕터가 있는 장치와 연결하는 경우 접지 컨덕터가 있는 연장 코드 세트를 사용하십시오.

## 컨트롤 및 기능

---

### 출력 표시등

녹색 출력 표시등은 발전기가 정상적으로 작동할 때 켜집니다. 이는 발전기가 리셉터클에서 전원을 발생하고 있음을 나타냅니다.

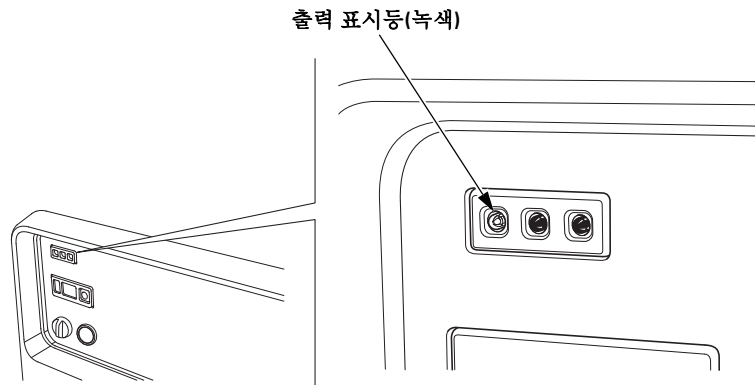

### 과부하 알람 표시등

발전기가 과부하되거나, 연결된 장치에 회로 단락이 발생했거나, 인버터가 과열된 경우, 적색 과부하 알람 표시등이 켜집니다. 발전기가 과부하 상태로 작동하는 경우, 적색 과부하 알람 표시등이 계속 켜진 상태로 유지되며 약 5초가 경과하면 연결된 장치로 공급되는 전류가 차단되고 녹색 출력 표시등이 꺼집니다.

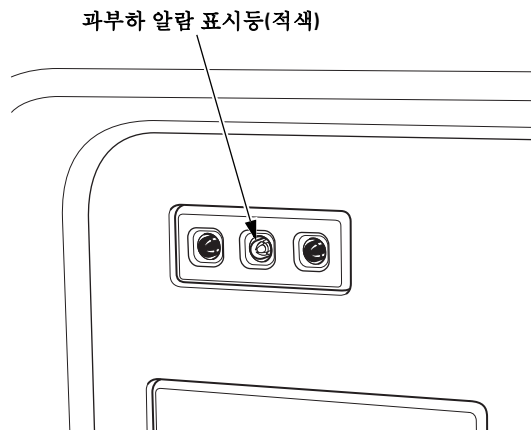

### 오일 경고/점검 표시등

오일 경고 시스템은 크랭크 케이스의 오일 부족으로 인한 엔진 손상을 방지하도록 설계되어 있습니다. 크랭크 케이스의 오일 레벨이 안전 한계 미만으로 떨어지기 전에 오일 경고/점검 표시등이 켜지고 오일 경고 시스템이 엔진을 자동으로 정지합니다(메인 스위치는 ON 위치로 유지됨).

i-모니터 디스플레이의 화면에 "OIL"이 점멸하고 오일 경고/점검 표시등이 켜집니다.

엔진 시동 버튼을 누르거나 스타터 그룹을 당길 때 엔진이 정지하거나 오일 경고/점검 표시등이 켜지는 경우, 다른 영역의 문제를 해결하기 전에 엔진 오일 레벨을 점검하십시오(42페이지 참조).

엔진에 오일을 첨가했다라도 오일 경고/점검 표시등을 재설정하지 않으면 발전기가 재시동되지 않습니다. 오일 경고/점검 표시등을 재설정하려면, 메인 스위치를 OFF 위치로 돌리고 적정 양의 오일을 첨가한 후(42페이지 참조), 메인 스위치를 ON 위치로 되돌리십시오.

오일 경고/점검 표시등이 점멸하면, 공식 Honda 서비스 센터에 문의하십시오.

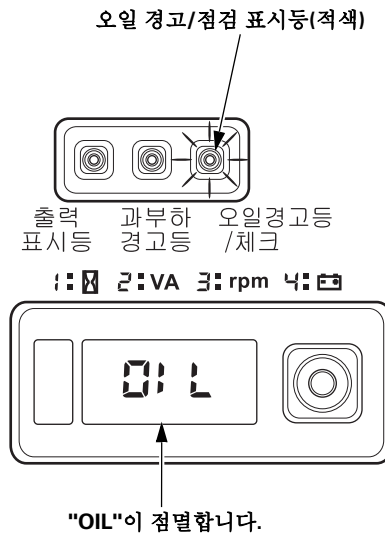

## 컨트롤 및 기능

### i-모니터

i-모니터는 사용자 인터페이스로서 (발전기가 가동 중일 때) 작업자가 시간 단위의 전체 작동 시간, 발전기 출력, 엔진 RPM, 배터리 전압 및 오류 메시지를 볼 수 있습니다. i-모니터 버튼을 누르면 다른 디스플레이 모드가 선택됩니다.

### 시동 시 i-모니터

시동하는 동안, i-모니터 디스플레이와 세 개의 표시등 모두가 동시에 한 번 점멸합니다. i-모니터 디스플레이와 세 개의 표시등 모두의 상태를 점검할 수 있습니다. 발전기가 일단 가동되면, 녹색 출력 표시등과 i-모니터 디스플레이가 켜진 상태를 유지합니다.

### 디스플레이 백라이트 점멸

엔진을 시동하지 않고 키를 30초 이상 ON 위치에 두면, 디스플레이가 점멸하기 시작합니다.

### i-모니터 디스플레이

i-모니터 디스플레이는 두 화면으로 나뉩니다. 한 자리 화면은 숫자 1에서 4까지 i-모니터 모드를 표시합니다. 네 자리 화면은 네 자리 모드 값 또는 활성화된 오류 메시지를 표시합니다.

### i-모니터 디스플레이 모드 1 - 전체 작동 시간

이 모드는 발전기의 전체 작동 시간을 표시합니다. 발전기가 가동 중일 때, 전체 작동 시간을 누적합니다. 전체 작동 시간이 한 시간 이하인 경우, 수치 디스플레이는 "0"으로 표시됩니다. 작동 시간이 한 시간 이상인 경우, 디스플레이는 "1"이나 "2" 등으로 표시됩니다. 발전기의 정비 계획은 표시된 누적 시간을 기준으로 합니다.

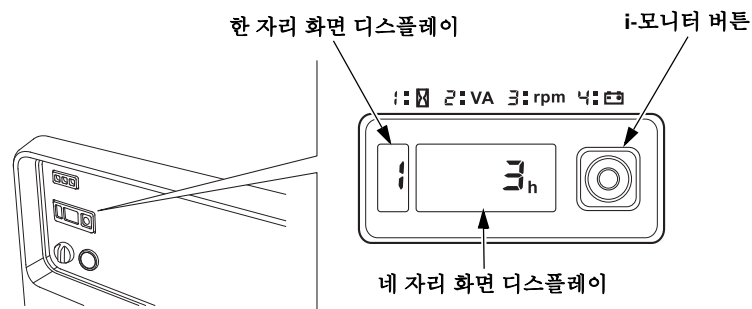

### i-모니터 디스플레이 모드 2 - 전원 출력

이 모드는 발전기 출력 값의 근사치를 디스플레이 화면에 표시합니다. 출력은 VA(볼트-암페어) 단위로 표시됩니다. 출력 값은 정확한 측정치가 아니므로 참조용으로만 고려해야 합니다. 발전기에 부하가 연결되기 전까지 전원 출력은 표시되지 않습니다.

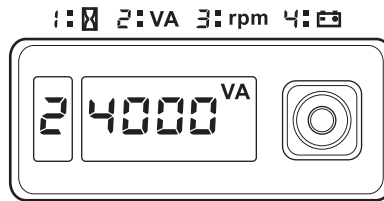

### i-모니터 디스플레이 모드 3 - 엔진 RPM

i-모니터가 이 모드에 있을 경우, 분 당 회전수(RPM) 단위로 엔진의 속도가 표시됩니다.

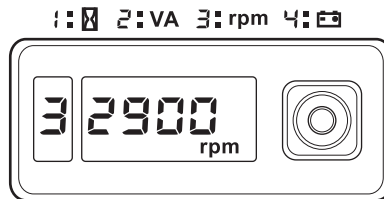

### i-모니터 디스플레이 모드 4 - 배터리 전압

이 모드는 배터리 상태를 볼트(V) DC 단위로 표시합니다.

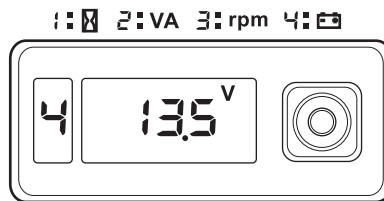

## 컨트롤 및 기능

### i-모니터 저전압 배터리 메시지

엔진 시동 버튼을 누른 후 i-모니터 디스플레이에 "batt"가 점멸하는 경우, 배터리 전압이 너무 낮아 엔진의 전기 스타터를 작동할 수 없습니다. 리코일 스타터를 사용하여 발전기를 시동합니다. 배터리를 충전하여 점검하십시오(53페이지 참조).

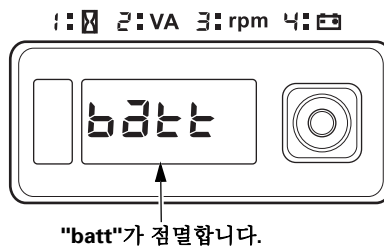

### i-모니터 시스템 오류 메시지

발전기에 시스템 오작동이 발생하는 경우, i-모니터 디스플레이에 오류 메시지가 점멸합니다. 원격 제어로 작동하는 동안, 엔진 시동 버튼을 10초 이상 누르면 E-01 오류 메시지가 표시됩니다. E-01 오류 메시지와 함께, 엔진은 계속 가동하게 되며 전기 출력은 일정한 상태를 유지합니다. E-01 오류 메시지가 자동으로 사라진 후 정상 원격 제어 작동이 복원됩니다. E-01 오류 메시지가 자동적으로 사라지지 않거나 또 다른 오류 메시지가 표시되는 경우, 공식 Honda 서비스 센터에 문의하십시오.

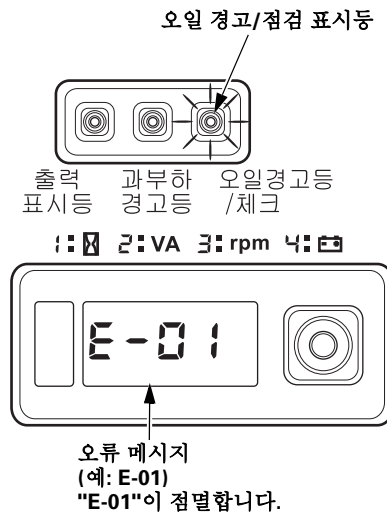

### 연료 게이지

연료 게이지는 탱크 내 연료 레벨을 측정하는 장치입니다. 창에 있는 적색 표시등으로 충전 상태 또는 빈 상태에 따른 레벨을 표시합니다. 작동 시간을 늘리려면 작동 전에 연료 탱크를 가득 채운 상태에서 시동하십시오. 발전기를 수평 표면에 둔 상태에서 연료 레벨을 점검하십시오. 항상 엔진이 꺼지고 열이 식은 후에 급유하십시오.

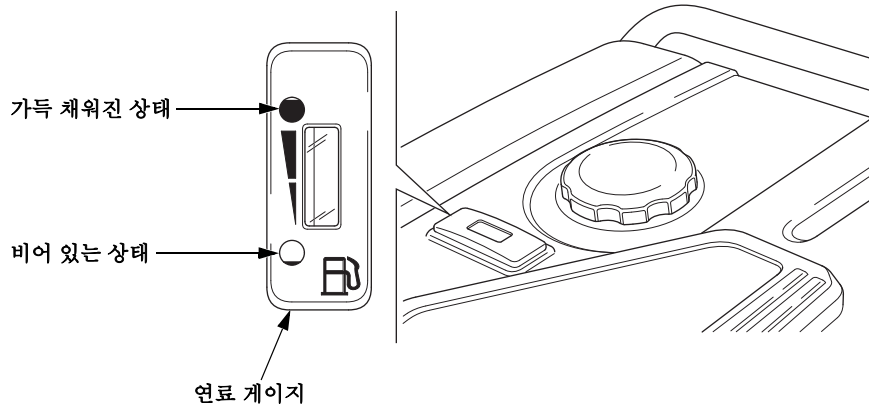



## 작동 전

### 시동할 준비가 되었습니까?

본인 안전은 본인의 책임입니다. 준비 단계에서 약간의 시간만 할애해도 부상 위험이 크게 줄어듭니다.

### 지식

본 설명서를 읽고 숙지하십시오. 컨트롤의 기능 및 작동 방법을 알아 두십시오.

사용하기 전에 발전기와 작동에 대해 숙지하십시오. 비상 시 발전기의 신속한 차단 방법을 알아 두십시오.

발전기를 사용하여 장치에 전원을 공급할 경우 발전기 정격 부하를 초과하지 않도록 하십시오(33페이지 참조).

### 발전기를 작동할 준비가 되었습니까?

안전을 위하여 환경 규정을 확실히 준수하며 장비의 서비스 수명을 극대화하려면 작동 전에 잠시 발전기의 상태를 점검하는 것이 매우 중요합니다. 문제가 발견될 경우 이를 직접 해결하거나 공식 Honda 서비스 센터에 의뢰하여 해결한 후에 발전기를 작동하십시오.

### ⚠ 경고

발전기를 잘못 정비하거나 작동 전에 문제를 해결하지 않으면 오작동이 발생하여 심각한 부상을 입을 수 있습니다.

항상 작동 전에 검사하고 문제가 있으면 해결하십시오.

화재가 발생하지 않도록 발전기를 작동 시 건물 벽 또는 기타 장비로부터 적어도 1 m 이상 간격을 두십시오. 인화성 물체를 엔진 가까이 두지 마십시오.

작동 전 점검을 시작하기 전에 발전기를 수평의 견고한 표면에 놓고 메인 스위치를 OFF 위치로 돌리십시오.

### 엔진 점검

- 매번 사용하기 전 엔진 주위 및 아래를 살펴 오일이나 가솔린 누출 여부를 확인하십시오.
- 엔진 오일 레벨을 점검하십시오(42페이지 참조). 엔진 오일 레벨이 낮으면 오일 경고 시스템에 의해 엔진이 꺼집니다.
- 에어 필터를 점검하십시오(45페이지 참조). 에어 필터가 오염되면 연료 시스템으로 통하는 공기 흐름이 제한되고 엔진 및 발전기 성능이 저하됩니다.
- 연료 레벨을 점검하십시오(40페이지 참조). 연료 탱크가 가득 채워진 상태에서 시동하면 급유를 위해 작동을 멈추는 일이 없거나 줄어듭니다.

### 배터리 정비 커버

엔진과 발전기 성능이 저하되므로 배터리 정비 커버를 열어 둔 상태에서 발전기를 작동하지 마십시오.

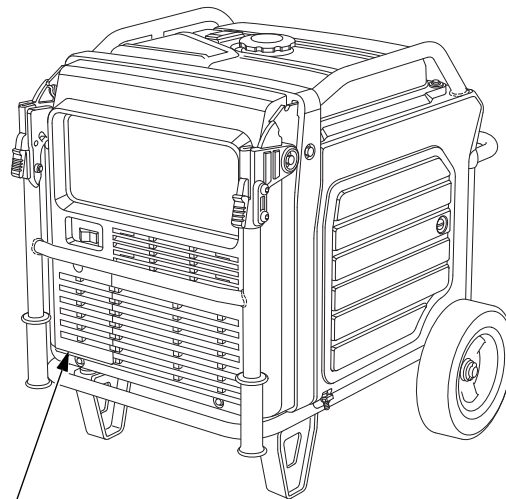

배터리 정비 커버

## 작동

### 안전 작동 관련 주의사항

발전기를 처음 사용하기 전에 *발전기 안전 관련 주의사항*(6페이지 참조) 및 *작동 전*(24페이지 참조)을 검토하십시오.

안전을 위해 차고와 같은 밀폐된 구역에서 발전기를 작동하지 마십시오. 발전기 배기 가스에는 밀폐된 구역에 급속히 모여 질병 또는 사망까지도 초래할 수 있는 유독성 일산화탄소가 함유되어 있습니다.

#### ⚠ 경고

엔진의 배기 가스에는 밀폐된 구역에 모여 심각한 위험을 초래할 수 있는 유독성 일산화탄소가 함유되어 있습니다. 일산화탄소를 들이마시면 의식을 잃거나 사망할 수 있습니다.

발전기는 폐쇄된 공간에서 작동하지 마시고, 사람이 있을 때는 부분적으로 폐쇄된 공간에서도 작동하지 마십시오.

AC 장치 또는 전원 코드를 발전기에 연결하기 전에 다음을 확인하십시오.

- 접지식 3선 연장 코드, 공구 및 장치를 사용하거나 이중 절연 공구 및 장치를 사용하십시오.
- 코드와 플러그를 점검하고 손상된 경우 교체하십시오.
- 장치 작동 상태가 정상인지 확인하십시오. 고장난 장치 또는 전원 코드는 감전을 일으킬 수 있습니다.
- 공구 또는 장치의 전기 정격은 발전기 또는 사용 중인 리셉터클의 최대 정격 출력을 초과하지 않아야 합니다.
- 발전기를 건물 및 기타 장비로부터 최소 1 m 이상 떨어진 곳에서 작동하십시오.
- 밀폐된 구조물 안에서는 발전기를 작동하지 마십시오.
- 인화성 물체를 엔진 가까이 두지 마십시오.

### 사용 빈도

발전기를 자주 사용하지 않거나 간헐적으로 사용하는 경우(다음 사용하기 까지 4주 이상), 배터리와 연료의 질적 저하와 관련한 자세한 정보는 *발전기 서비스*의 배터리 서비스 섹션(50페이지 참조)과 *보관* 장의 연료 섹션(55페이지 참조)을 참조하십시오.

### 엔진 시동

화재가 발생하지 않도록 발전기를 작동 시 건물 벽 또는 기타 장비로부터 적어도 1 m 이상 간격을 두십시오. 인화성 물체를 엔진 가까이 두지 마십시오.

#### 참고

- 발전기를 건물 또는 다른 물건과 1 m 간격 이내에서 작동할 경우, 과열이 발생하여 발전기에 손상을 줄 수 있습니다.
- 발전기를 적절히 냉각시키기 위해서는 발전기 윗부분과 주변에 최소 1 m 이상의 공간을 두십시오.  
모든 냉각용 구멍을 열어 두고 부스러기, 진흙, 물 등을 제거하십시오. 냉각용 구멍은 컨트롤 패널 위와 발전기의 바닥에 있습니다. 냉각용 구멍이 막힌 경우, 발전기가 과열되어 엔진, 인버터 또는 권선에 손상을 줄 수 있습니다.

26페이지에 있는 *안전 작동 관련 주의사항*을 참조하시고 *발전기를 작동할 준비가 되었습니까?*에 나와 있는 확인 사항(24페이지 참조)을 수행하십시오.

발전기에 부하를 연결하는 방법은 *AC 작동*(31페이지 참조)을 참조하십시오.

1.AC 리셉터클에서 모든 장치가 연결 해제되었는지 확인하십시오.

## 작동

2. 에코-스로틀 스위치가 OFF 위치에 있는지 확인하십시오. 그렇지 않으면 예열에 더 많은 시간이 소요됩니다.

에코-스로틀 시스템을 사용하려면, 엔진을 2분 내지 3분 동안 예열한 후 에코-스로틀 스위치를 ON 위치로 돌리십시오.

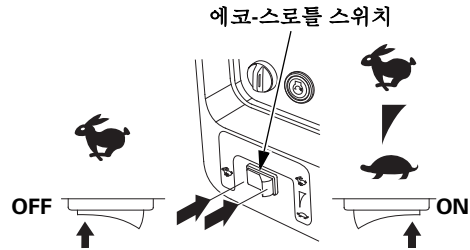

3. 메인 스위치를 ON 위치로 돌리십시오.

4. 엔진 시동 버튼을 눌렀다가 떼십시오.

엔진 시동 버튼은 5초 동안 작동합니다. 엔진이 시동되는 즉시 스타터는 자동으로 정지합니다.

엔진이 시동되지 않으면, 스타터를 다시 작동하기 전에 최소 10초 동안 대기하십시오.

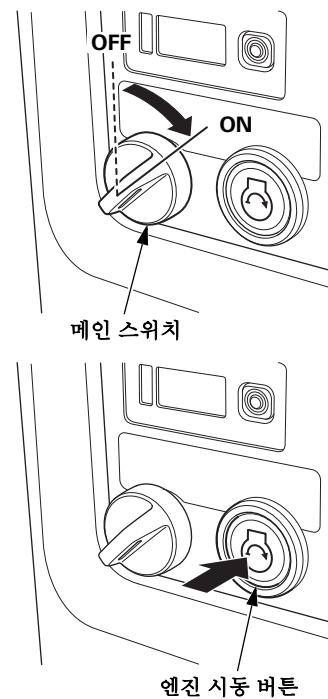

발전기를 작동하지 않을 경우 메인 스위치를 ON 위치에 두지 마십시오. 그렇지 않으면 배터리가 소모됩니다. 사용하지 않을 경우 메인 스위치를 OFF 위치로 돌리십시오.

- 배터리 전압이 너무 낮아 스타터 모터를 돌릴 수 없을 경우 리코일 스타터를 사용하십시오.
- a. 메인 스위치를 ON 위치로 돌려십시오.
- b. 우측 정비 커버의 래치를 시계 방향으로 돌려 우측 정비 커버를 여십시오.
- c. 스타터 그림을 살짝 당긴 후 그림에 표시된 대로 화살표 방향으로 세게 당기십시오.

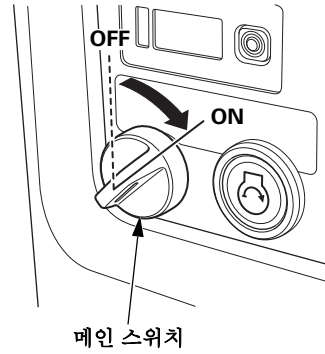

**참 고**

- 스타터 그림을 당길 때 수평에서 20도를 초과하지 마십시오.
- 스타터 그림이 엔진쪽으로 다시 돌아가지 않도록 하십시오. 스타터가 손상되지 않도록 당긴 힘을 천천히 빼 스타터 그림을 원래 위치에 두십시오.
- 스타터 로프가 발전기 본체와 마찰되지 않도록 하십시오. 그렇지 않으면 로프가 일찍 마모될 것입니다.

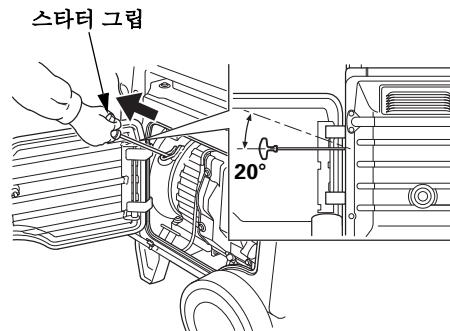

- d. 우측 정비 커버의 래치를 시계 방향으로 돌려 우측 정비 커버를 여십시오.

- 5. 에코-스로틀 시스템을 사용하려면 엔진을 2분 내지 3분 동안 예열한 후 에코-스로틀 스위치를 ON 위치로 돌려십시오.

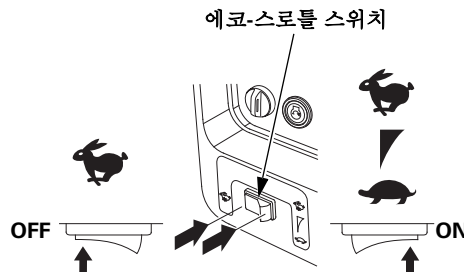

## 작동

---

### 엔진 정지

비상 시 엔진을 정지하려면 메인 스위치를 OFF 위치로 돌리기만 하면 됩니다.

정상적인 조건에서 다음 절차를 실행하십시오.

1. 메인 스위치를 OFF 위치로 돌리십시오.

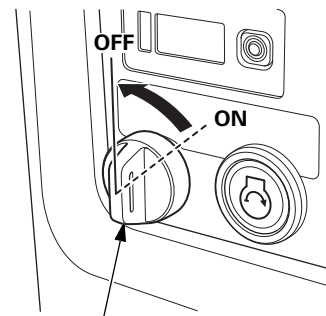

메인 스위치

2. 발전기 AC 리셉터클에서 모든 장치를 분리하십시오.

## AC 작동

장치가 비정상적으로 작동하거나 느려지거나 갑자기 정지하면 즉시 전원을 끄십시오. 장치를 분리하고 장치에 문제가 있는지, 발전기의 정격 부하 용량이 초과되었는지 판단하십시오.

### 참고

적색 과부하 알람 표시등을 계속해서 켜지게 하는 상당히 큰 과부하는 발전기를 손상시킬 수 있습니다. 적색 과부하 알람 표시등을 일시적으로 켜지게 하는 미미한 과부하는 발전기의 서비스 수명을 단축시킬 수 있습니다.

1. 엔진을 시동한 후 녹색 출력 표시등이 켜졌는지 확인하십시오.

출력 표시등(녹색)

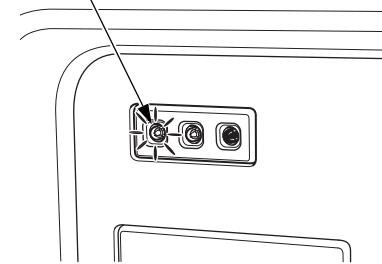

2. 장치에 연결하십시오.  
대부분의 전동 장치는 시동 시 정격 이상의 와트가 필요합니다.

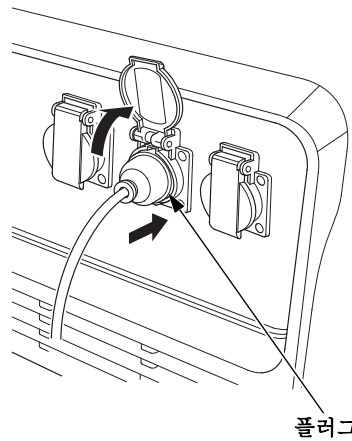



## 작동

---

발전기가 과부화되거나, 연결된 장치에 회로 단락이 발생했거나, 인버터가 과열된 경우, 적색 과부하 알람 표시등이 켜집니다. 적색 과부하 알람 표시등이 계속 켜진 상태로 유지되고 약 5초가 경과하면 연결된 장치로 공급되는 전류가 차단되고 녹색 출력 표시등이 꺼집니다. 엔진을 끈 후 문제를 살펴 보십시오.

문제의 원인이 연결된 장치의 회로 단락, 과부하 또는 인버터 과열인지 판단하십시오. 문제를 해결한 후 발전기를 재시동하십시오.

장치와 발전기를 연결하기 전에 장치가 잘 작동하고 있으며 장치의 전기 정격이 발전기의 전기 정격을 초과하지 않는지 확인해야 합니다. 그런 다음 발전기를 시동하고 장치 전원 코드를 연결하십시오.

전기 모터를 켜면 적색 과부하 알람 표시등이 켜질 수 있습니다. 적색 과부하 알람 표시등이 약 5 초 후에 꺼지면 이는 정상적인 현상입니다. 적색 과부하 알람 표시등이 계속 켜진 상태로 유지되면 공식 Honda 서비스 센터에 문의하십시오.

### AC 공급

장치 또는 전원 코드를 발전기에 연결하기 전에 다음을 확인하십시오.

- 장치 작동 상태가 정상인지 확인하십시오. 고장난 장치 또는 전원 코드는 감전을 일으킬 수 있습니다.
- 장치가 비정상적으로 작동하거나 느려지거나 갑자기 정지하면 즉시 전원을 끄십시오. 장치를 분리하고 문제가 장치에 있는지 아니면 발전기의 정격 부하 용량이 초과되었는지 판단하십시오.

대부분의 전동 장치는 시동 시 정격 이상의 와트가 필요합니다.

공구 또는 장치의 전기 정격은 발전기의 최대 정격 출력을 초과하지 않아야 합니다.

최대 출력은 다음과 같습니다.

#### 7.0 kVA

연속 작동 시에는 정격 출력을 초과하지 마십시오.

정격 출력은 다음과 같습니다.

#### 5.5 kVA

어떤 경우에도 연결된 모든 장치의 총 필요 전력(VA)을 고려해야 합니다.

일반적으로 장치 및 전동 공구 제조업체는 정격 정보를 모델 번호 또는 일련 번호 옆에 명시해 두고 있습니다.

## 작동

### 에코-스로틀 시스템

스위치를 ON 위치에 놓은 상태에서 부하가 줄어들거나, 장치가 꺼지거나 연결 해제되면 엔진 속도는 자동으로 낮아집니다. 장비가 켜지거나 다시 연결되면, 엔진은 전기 부하에 전원을 공급하기 위해 적정 속도로 돌아갑니다. OFF 위치에서는 에코-스로틀 시스템이 작동하지 않습니다.

시작 전력이 많이 소모되는 장비를 발전기에 연결할 경우, 엔진이 정상적인 작동 rpm으로 도달하지 못하게 할 수 있습니다. 에코-스로틀 스위치를 OFF 위치에 놓고 발전기를 장비에 연결하십시오. 엔진이 정상 작동 속도에 다다르지 못할 경우, 장비가 발전기의 정격 부하 용량을 초과하지 않는지 확인하십시오.

높은 전기적 부하가 동시에 연결된 경우, 에코-스로틀 스위치를 OFF 위치로 돌려 전압 변화를 줄여 주십시오.

에코-스로틀 시스템은 순간적인 전원을 필요로 하는 장비 또는 도구와 함께 사용했을 때는 효과적이지 않습니다. 해당 도구 또는 장비를 짧은 시간 동안 켜다가 끄는 경우, 에코-스로틀 스위치는 OFF 위치에 놓여 있어야 합니다.

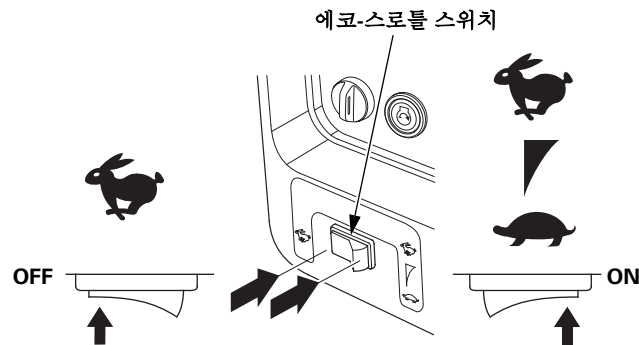

## 대기 전력

### 건물 전기 시스템에 연결

대기 전력용으로 건물의 전기 시스템에 연결하는 것은 자격을 갖춘 전기 기술자가 수행해야 합니다. 연결부는 공급설비 전원에서 발전기 전원이 분리되어 있어야 하고 적용되는 모든 법과 전기 규약을 준수해야 합니다.

#### ⚠ 경 고

건물 전기 시스템에 잘못 연결하면 발전기의 전류가 공급설비 전력선으로 역류할 수 있습니다.

이러한 역류는 정전 동안 전력선에 접촉하는 공급설비 회사 작업자나 사람이 감전 사고를 당하게 하고 공급설비 전원이 복구되었을 때 발전기가 폭발, 연소 또는 화재를 초래할 수 있습니다.

모든 전원을 연결하기 전에 공급설비 회사나 자격을 갖춘 전기 기술자에게 문의하십시오.

일부 지역의 경우 법률에 의하여 발전기를 현지 공급설비 회사에 등록해야 합니다. 적절한 등록 및 이용 절차는 현지 규정을 확인하십시오.

### 시스템 접지

이 발전기에는 발전기 프레임 부품을 AC 출력 리셉터클의 접지 단자에 연결하는 시스템 접지가 있습니다. 시스템 접지는 AC 중성 와이어에는 연결하지 않습니다.

## 작동

---

### 특수 요구사항

발전기 사용 시 적용되는 해당 지역의 법률, 규정 또는 법령이 있을 수 있습니다. 자격을 갖춘 전기 기술자, 전기 검사원 또는 관할 기관에 문의하시기 바랍니다.

- 일부 지역의 경우 발전기를 현지 공급설비 회사에 등록해야 합니다.
- 건설 현장에서 발전기를 사용하는 경우 준수해야 하는 추가 규정이 있을 수 있습니다.

# 발전기 서비스

## 정비 중요성

올바른 정비는 안전하고 경제적이며 고장이 없는 작동에 필수입니다. 대기 오염을 줄이는 데도 일조합니다.

다음 페이지에서는 발전기를 올바르게 관리하는 데 도움이 되는 정비 계획, 정기 점검 절차 및 일반 수공구를 사용하는 간단 정비 절차에 대해 설명합니다. 더 어렵거나 특수 공구가 필요한 서비스 작업은 전문가에게 의뢰하는 것이 가장 좋습니다. 이러한 서비스 작업은 일반적으로 Honda 기술자 또는 자격을 갖춘 다른 정비사가 수행합니다.

정비 계획은 정상적인 작동 조건에 적용됩니다. 지속적으로 높은 부하 또는 고온 작동과 같은 비정상적인 조건에서 발전기를 작동하거나 먼지가 많은 곳에서 사용할 경우 개별 요건 및 사용과 관련된 자세한 내용은 공식 Honda 서비스 센터에 문의하시기 바랍니다.

### ⚠ 경고

잘못 정비하거나 작동 전에 문제를 해결하지 않으면 오작동이 발생하여 심각한 부상 또는 사망의 위험이 있습니다.

항상 본 사용 설명서에 기재된 검사 및 정비 권장사항과 계획을 준수하십시오.

공식 Honda 서비스 센터는 발전기에 대해 가장 잘 알고 있으며 정비 및 수리에 필요한 모든 능력을 갖추고 있습니다.

최상의 품질과 신뢰성을 보장하기 위해 수리 및 교체 시에는 Honda 순정 부품 또는 동급 부품만 사용하십시오.

## 발전기 서비스

---

### 정비 안전 관련 주의사항

가장 중요한 안전 예방책 가운데 일부가 아래에 기재되어 있습니다. 단, 정비 중에 발생할 수 있는 잠재적 위험을 모두 설명할 수는 없습니다. 작업의 수행 여부는 본인이 결정해야 합니다.

#### ⚠ 경 고

정비 지침과 안전 예방책을 제대로 따르지 않으면 심각한 부상을 입거나 사망에 이를 수도 있습니다.

사용 설명서에 기재되어 있는 절차와 안전 예방책을 항상 준수하십시오.

### 안전 예방책

정비 또는 수리를 시작하기 전에 엔진을 끄십시오. 이렇게 하면 다음과 같은 여러 잠재적 위험이 제거됩니다.

#### -엔진 배기 가스로 인한 일산화탄소 중독.

열린 창이나 문에서 떨어진 실외에서 작동하십시오.

#### -고온 부품으로 인한 화상.

만지기 전에 엔진 및 배기 시스템의 열을 식히십시오.

#### -움직이는 부품으로 인한 부상.

지시가 없을 때는 엔진을 작동하지 마십시오.

- 시작하기 전에 지침을 읽고 필요한 공구와 기술을 갖추십시오.
- 가솔린 근처에서 작업 시에는 화재 또는 폭발 사고가 발생하지 않도록 각별한 주의가 필요합니다. 부품을 청소할 때에는 가솔린이 아닌 비인화성 솔벤트만 사용하십시오. 모든 연료 관련 부품 가까이서 담배를 피우거나 부품을 스파크나 화염이 튀지 않도록 주의하십시오.

## 발전기 서비스

### 정비 계획

정기 서비스 주기(3) 항목 지정된 개월 또는 작동 시간 간격 중 빠른 주기마다 수행하십시오.	매 사 용 시	첫 달 또는 20시간 마다	3개월마 다 또는 50시간 마다	6개월마 다 또는 100시간 마다	매년 또는 300시 간마다	페이 지
엔진 오일 레벨 점검	o					42
교환		o		o		43
에어 클리너 점검	o					45
청소			o(1)			46
교체					o(*)	45
스파크 플러그 점검-조정				o		47
교체					o	47
스파크 방지 장치 청소				o		49
밸브 간극 점검-조정					o(2)	-
연소실 청소		1,000시간마다(2)				-
연료 탱크 청소		2년마다 또는 1,000시간마다(2)				-
연료 필터 교환		2년마다 또는 1,000시간마다(2) (4)				-
연료 튜브 점검		2년마다(필요한 경우 교체)(2) (4)				-

주:

(\*) 종이 엘레먼트 형만 교체하십시오.

(1) 먼지가 많은 지역에서 사용할 때에는 보다 자주 정비하십시오.

(2) 이 품목은 적절한 공구가 없고 기계를 능숙하게 다루지 못할 경우에는 공식 Honda 서비스 센터에 의뢰해야 합니다. 서비스 절차는 Honda 정비 설명서를 참조하십시오.

(3) 상업적 목적으로 사용할 때는 작동 시간을 기록하여 적절한 정비 주기를 결정하십시오.

(4) 연료 필터 그로밋과 레귤레이터 그로밋이 균열 또는 파손되었다면, 새 것으로 교체하십시오.

이 발전기에는 촉매기가 장치되어 있습니다. 엔진을 올바르게 정비하지 않으면, 머플러의 촉매기가 효능이 저하될 수 있습니다.



## 발전기 서비스

---

### 급유

엔진이 정지한 상태에서 연료 레벨 게이지를 점검하십시오. 연료 레벨이 낮으면 연료 탱크를 보충하십시오.

#### ⚠ 경고

가솔린은 인화성과 폭발력이 매우 강합니다.

연료를 취급할 때 화상 또는 심각한 부상을 입을 수 있습니다.

- 엔진을 정지하고 열기, 스파크 및 화염으로부터 일정한 거리를 유지하십시오.
- 실외에서만 연료를 취급하십시오.
- 흘린 경우 즉시 닦아내십시오.

#### 참고

연료로 인해 도색이나 플라스틱이 손상될 수 있습니다. 연료 탱크 보충 시 연료를 흘리지 않도록 주의하십시오. 흘린 연료로 인해 발생하는 손상은 보증 대상에서 제외됩니다.

엔진을 시동하기 전에 환기가 잘되는 곳에서 급유하십시오. 엔진을 작동한 경우에는 열을 식히십시오. 연료를 흘리지 않도록 조심하면서 급유하십시오.

연료 탱크를 보충할 때 연료 필터의 상한 표시(적색) 위를 넘지 않도록 하십시오.

가솔린 증기가 화염이나 스파크에 닿을 수 있는 건물 내부에서는 엔진에 급유하지 마십시오. 가솔린은 장비의 점화용 불씨, 바베큐, 전기 장비, 전원 도구 등에서 떨어진 곳에 보관하십시오.

흘린 연료는 화재의 위험을 야기할 뿐 아니라 환경에도 악영향을 끼칠 수 있습니다. 흘린 경우 즉시 닦아내십시오.

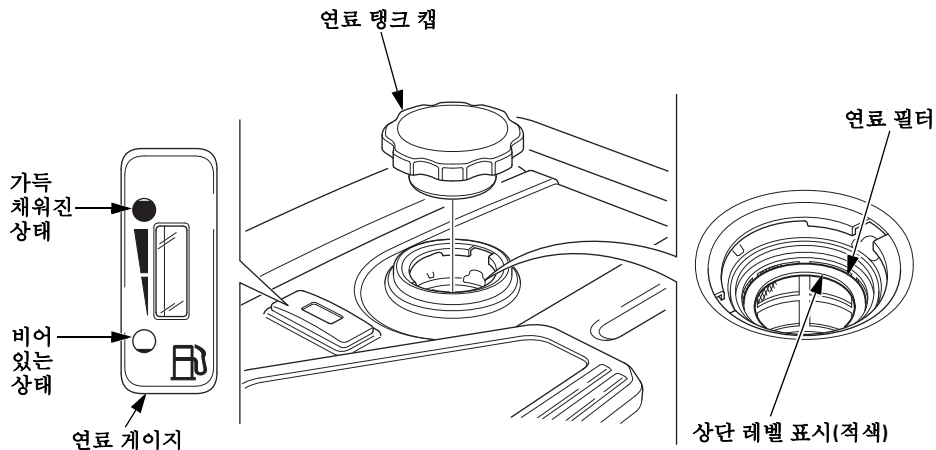

급유가 끝나면 연료 탱크 캡을 단단히 다시 설치하십시오.

### 연료 권장사항

이 엔진은 리서치법 옥탄가 **89** 이상인 일반 무연 가솔린으로 작동하도록 승인을 받았습니다.

무연 가솔린만 사용하십시오. 그렇지 않으면 촉매기의 효능이 저하되어 배기가스 방출에 부정적인 영향을 끼칩니다.

오래되거나 오염된 가솔린 또는 오일/가솔린 혼합물을 절대 사용하지 마십시오. 연료 탱크에 오물 또는 물이 유입되지 않도록 하십시오.

용적 면에서 에탄올(E10)이 **10%** 미만 또는 메탄올이 **5%** 미만 함유된 일반 무연 가솔린을 사용할 수 있습니다. 또한 메탄올에는 코솔벤트와 부식 방지제가 함유되어 있어야 합니다.

위에 명시된 함량을 초과하는 에탄올 또는 메탄올이 함유된 연료를 사용하면 시동 및/또는 성능 문제가 발생할 수 있습니다. 또한 연료 시스템의 금속, 고무 및 플라스틱 부품이 손상될 수 있습니다.

위에 명시된 함량(%)을 초과하는 에탄올 또는 메탄올이 함유된 연료와 가연 가솔린을 사용함으로써 발생하는 엔진 손상 또는 성능 문제는 보증 대상에서 제외됩니다.

장비를 자주 사용하지 않을 경우에는 **보관장(55페이지 참조)**의 연료 관련 설명에서 연료의 질적 저하와 관련된 추가 정보를 참조하시기 바랍니다.

## 발전기 서비스

---

### 엔진 오일 레벨 점검

발전기를 수평 표면에 두고 엔진을 정지한 상태에서 엔진 오일 레벨을 점검하십시오.

1. 우측 정비 커버의 래치를 반시계 방향으로 돌려 우측 정비 커버를 여십시오.
2. 오일 필터 캡을 제거하십시오.
3. 오일 레벨을 점검하십시오. 상한 미만일 경우에는 권장 오일을 오일 필터 넥의 상한까지 채우십시오(44페이지 참조).
4. 오일 필터 캡을 견고하게 다시 설치하십시오.
5. 우측 정비 커버의 래치를 시계 방향으로 돌려 우측 정비 커버를 여십시오.

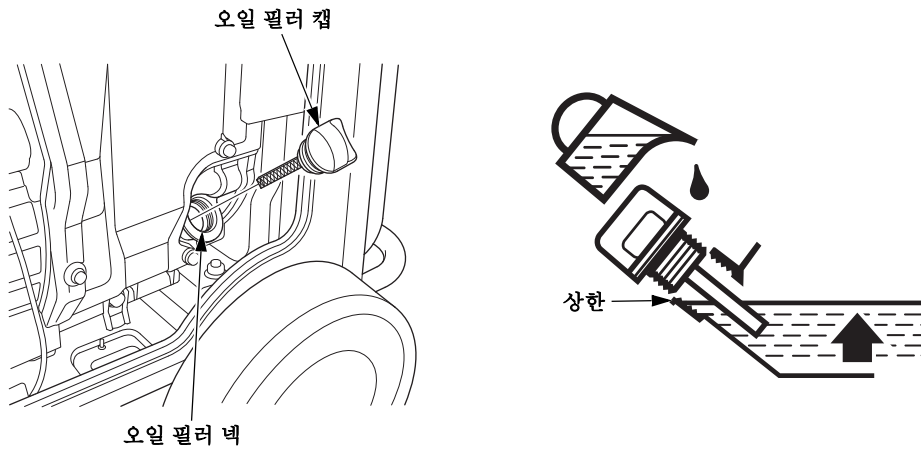

오일 레벨이 안전 한계 아래로 떨어지기 전에 오일 경고 시스템이 엔진을 자동으로 정지합니다. 하지만 예기치 못한 엔진 정지로 인한 불편이 없도록 정기적으로 오일 레벨을 점검하십시오.

### 엔진 오일 교환

신속하고도 완전하게 배출되도록 엔진이 완전히 식기 전에 오일을 드레인 하십시오.

1. 우측 정비 커버의 래치를 반시계 방향으로 돌려 우측 정비 커버를 여십시오.
2. 발전기 밑에 손을 뻗어 오일 드레인 플러그 아래에 있는 흑색 고무 실링을 제거하십시오.
3. 사용한 오일을 받을 수 있도록 발전기 아래에 적절한 용기를 놓으십시오.
4. 오일 필터 캡을 제거하십시오.
5. 오일 드레인 플러그와 밀봉 와셔를 제거하여 오일이 완전히 배출되게 하십시오.
6. 오일 드레인 플러그와 새 밀봉 와셔를 다시 설치하십시오. 플러그를 단단히 조이십시오.
7. 발전기 밑에 손을 뻗어 흑색 고무 실링을 다시 설치하십시오.

#### 참고

엔진 오일을 무단으로 폐기하면 환경에 피해를 줄 수 있습니다.  
오일을 직접 교환할 경우에는 사용한 오일을 올바른 방법으로 폐기하십시오. 사용한 오일을 밀봉된 용기에 넣어 재활용 센터로 가져가십시오. 쓰레기통, 땅, 하수구 등에 버리지 마십시오.

8. 발전기를 수평한 표면에 둔 상태에서 권장 오일을 오일 필터 넥에 있는 상한까지 채우십시오(44페이지 참조).

**최대 오일 용량: 1.1 L**

9. 오일 필터 캡을 견고하게 다시 설치하십시오.
10. 우측 정비 커버의 래치를 시계 방향으로 돌려 우측 정비 커버를 여십시오.

사용한 오일을 취급한 후에는 비눗물로 손을 씻으십시오.

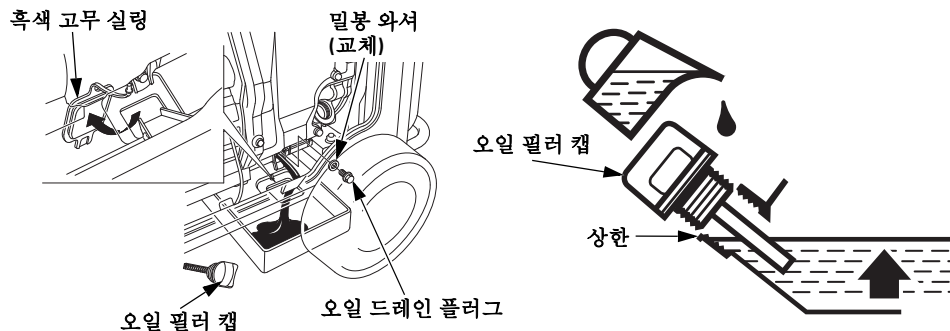

## 발전기 서비스

---

### 엔진 오일 권장사항

오일은 엔진 성능과 서비스 수명에 영향을 미치는 중요한 요소입니다.

API 서비스 등급 SE 이상(또는 동급)의 요구사항을 충족하거나 그 이상의 4행정 모터 세정 오일을 사용하십시오. 오일 용기의 API 서비스 라벨에 SE 이상(또는 동급)이라는 글자가 포함되었는지 항상 확인하십시오.

SAE 10W-30이 일반적으로 권장됩니다. 지역 평균 온도가 권장 범위 이내인 경우에는 차트에 표시된 기타 점도를 사용할 수 있습니다.

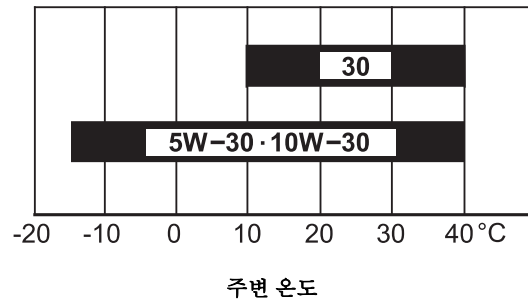

사용하기 전에 오일 용기에 있는 지침을 읽으십시오.

### 에어 클리너 서비스

1. 좌측 정비 커버의 래치를 반시계 방향으로 돌려 좌측 정비 커버를 여십시오.
2. 에어 클리너 커버 클립을 풀고 에어 클리너 커버를 제거하십시오.

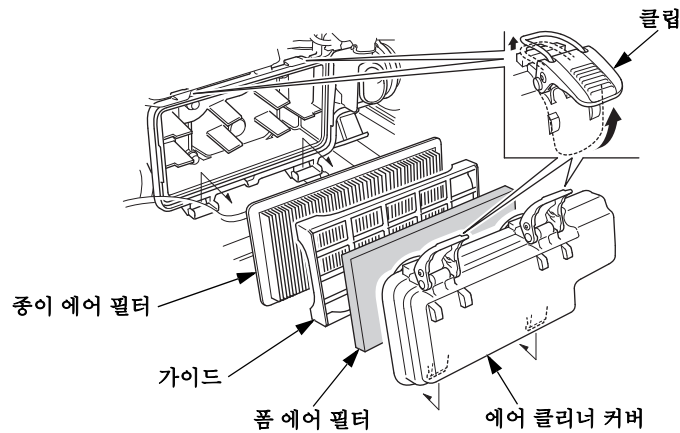

3. 폼 에어 필터:
  - a. 에어 클리너 커버에서 폼 에어 필터를 제거하십시오.
  - b. 폼 에어 필터를 점검하여 깨끗하고 상태가 양호한지 확인하십시오.  
폼 에어 필터가 오염된 경우 46페이지에서 설명된 대로 청소하십시오.  
폼 에어 필터가 손상된 경우 필터를 교체하십시오.
  - c. 에어 클리너 커버에 폼 에어 필터를 다시 설치하십시오.
4. 종이 에어 필터:
  - a. 가이드를 제거하십시오.
  - b. 종이 에어 필터가 오염된 경우 새 것으로 교체하십시오.  
종이 에어 필터는 청소하지 마십시오.
5. 가이드와 에어 클리너 커버를 다시 설치하십시오.
6. 좌측 정비 커버를 닫으십시오.

#### 참고

에어 필터 없이 또는 에어 필터가 손상된 상태에서 엔진을 작동하면 오물이 엔진으로 유입되어 엔진이 빠르게 마모됩니다.

## 발전기 서비스

---

### 폼 에어 필터 청소하기

폼 에어 필터가 오염되면 연료 시스템으로 통하는 공기 흐름이 제한되고 엔진 성능이 저하됩니다. 먼지가 매우 많은 지역에서 발전기를 작동할 경우에는 폼 에어 필터를 정비 계획에 명시된 기간보다 더 자주 청소하십시오.

1. 폼 에어 필터를 따뜻한 비눗물로 청소하고 행군 다음 완전히 건조시키거나 비인화성 솔벤트로 청소한 후 건조시키십시오.
2. 폼 에어 필터를 깨끗한 엔진 오일에 담근 후, 너무 많이 흡수된 오일은 모두 짜내십시오. 폼 에어 필터에 오일이 너무 많이 남아 있으면 시동 시에 엔진에서 연기가 발생합니다.

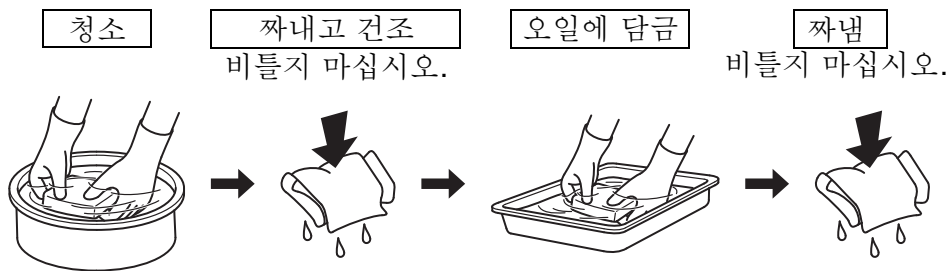

3. 젖은 천으로 에어 클리너 커버 내부에 묻은 먼지를 닦아내십시오. 먼지가 연료 시스템으로 통하는 에어 덕트에 유입되지 않도록 주의하십시오.

### 스파크 플러그 서비스

#### 권장되는 스파크 플러그: BPR6ES (NGK)

엔진이 정확하게 작동하도록 하기 위해서는 스파크 플러그가 적절한 간격이어야 하며, 침전물이 없어야 합니다.

#### 참 고

잘못된 스파크 플러그는 엔진 손상을 일으킬 수 있습니다.

엔진이 뜨거운 경우, 스파크 플러그를 점검하기 전에 식혀 주십시오.

1. 좌측 정비 커버의 래치를 반시계 방향으로 돌려 좌측 정비 커버를 여십시오.
2. 커버 스크류를 풀고, 스파크 플러그 검사 커버를 제거하십시오.

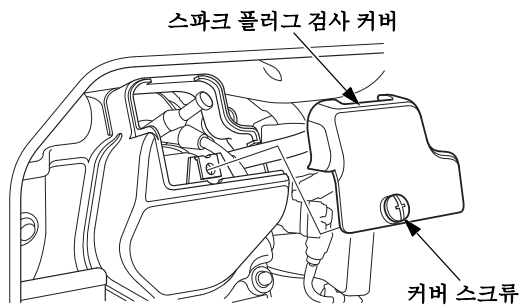

3. 스파크 플러그 캡을 분리하고 스파크 플러그 주위의 오물을 제거하십시오.
4. 스파크 플러그 렌치로 스파크 플러그를 제거하십시오.

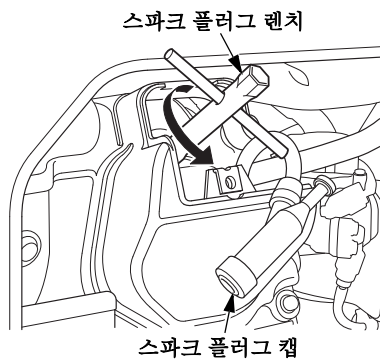



## 발전기 서비스

5. 스파크 플러그를 검사하십시오.  
전극이 마모 또는 오염되었거나 절연체의 균열 또는 깨짐이 발생한 경우에는 교체하십시오.

6. 와이어 유형의 필러 게이지로 스파크 플러그 전극 간격을 측정하십시오. 필요한 경우 측면 전극을 조심스럽게 구부려 간격을 수정하십시오.

간격:  
0.7-0.8 mm

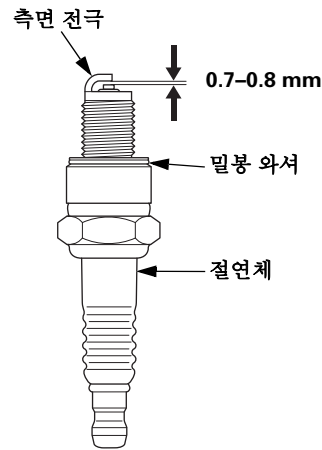

7. 스파크 플러그 밀봉 와셔의 상태가 양호한지 확인하고 나사산이 손상되지 않도록 손으로 스파크 플러그를 끼우십시오.
8. 스파크 플러그가 안착된 후 스파크 플러그 렌치로 스파크 플러그를 조여 와셔를 압착하십시오.

사용한 스파크 플러그를 재설치할 경우, 스파크 플러그가 안착된 후 1/8 ~ 1/4바퀴를 돌려 조여 주십시오.

새 스파크 플러그를 설치할 경우, 스파크 플러그가 안착된 후 1/2바퀴를 돌려 조여 주십시오.

### 참고

스파크 플러그가 헐거우면 엔진 과열 및 손상이 발생할 수 있습니다.  
스파크 플러그를 과도하게 조이면 실린더 헤드 나사산이 손상될 수 있습니다.

9. 스파크 플러그 캡을 부착하십시오.
10. 스파크 플러그 검사 커버를 재설치한 후, 커버 스크류를 조여 주십시오.
11. 좌측 정비 커버를 닫으십시오.

### 스파크 방지 장치 서비스

엔진을 작동했다면 머플러가 매우 뜨거워집니다. 스파크 방지 장치를 서비스하기 전에 머플러를 식히십시오.

1. 5×16 mm 팬 헤드 스크류 두 개를 제거하고 테일 파이프와 스파크 방지 장치를 제거하십시오.

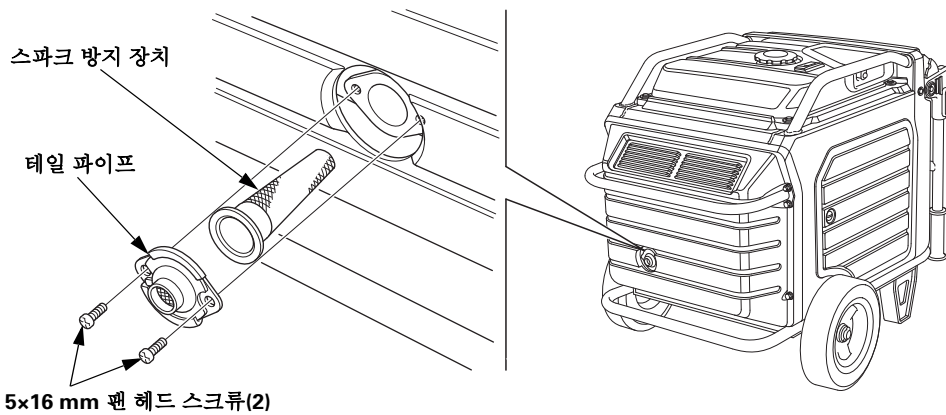

2. 브러시를 이용해 스파크 방지 장치 거름망에서 탄소 침전물을 제거하십시오.

거름망이 손상되지 않도록 주의하십시오.

스파크 방지 장치에는 파손 및 파열이 없어야 합니다. 스파크 방지 장치가 손상된 경우 교체하십시오.

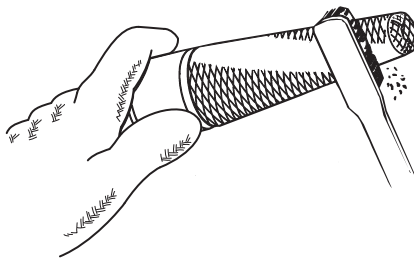

3. 제거의 역순으로 스파크 방지 장치를 설치하십시오.

## 발전기 서비스

---

### 배터리 서비스

엔진이 가동하는 동안 발전기의 엔진 충전 시스템이 배터리를 충전합니다. 그러나, 발전기를 주기적으로만 사용한다면, 배터리 서비스 수명을 유지하기 위해 배터리를 매월 충전해야 합니다.

#### ⚠ 경 고

배터리에는 부식성과 독성이 높은 황산(전해질)이 담겨 있습니다. 전해질이 눈이나 피부에 닿으면 심각한 화상을 유발할 수 있습니다.

배터리 근처에서 작업 시에는 보호용 의복과 눈 보호장비를 착용하십시오. 어린이가 배터리 가까이 가지 않도록 하십시오.

### 응급 절차

**눈** - 최소 15분 동안 컵이나 기타 다른 용기의 물로 씻어십시오. (가압수는 눈을 손상시킬 수 있습니다.)

즉시 의사에게 연락하십시오.

**피부** - 오염된 의복을 제거하십시오. 대량의 물로 피부를 씻으십시오. 즉시 의사에게 연락하십시오.

**삼킴** - 물이나 우유를 마시십시오. 즉시 의사에게 연락하십시오.

### 배터리 제거

배터리 포스트, 단자 및 관련 액세서리에는 납과 납 화합물이 함유되어 있습니다. 취급 후에는 손을 씻으십시오.

1. 핸들을 위로 올리십시오. 잠금 레버가 잠기고 핸들이 위치에 고정됩니다.

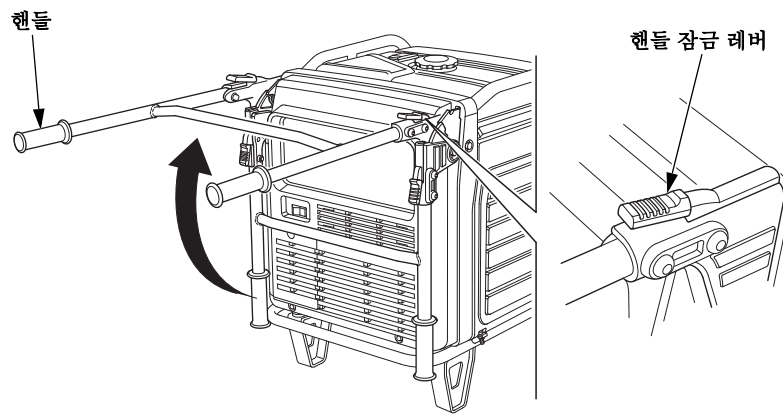

2. 커버 스크류를 풀고, 배터리 정비 커버를 제거하십시오.

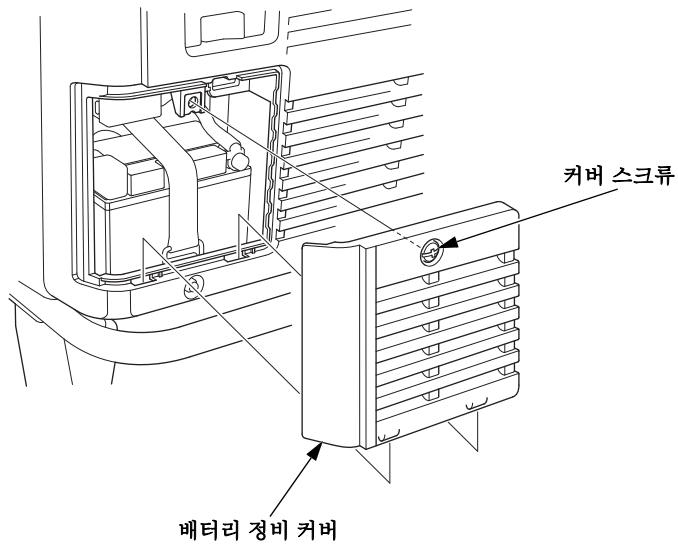

## 발전기 서비스

3. 배터리 음극(-) 단자에서 배터리 음극(-) 케이블을 제거한 후, 배터리 양극(+) 단자에서 양극(+) 케이블을 제거하십시오.
4. 발전기의 바닥 고리에서 배터리 스트랩을 벗기십시오.

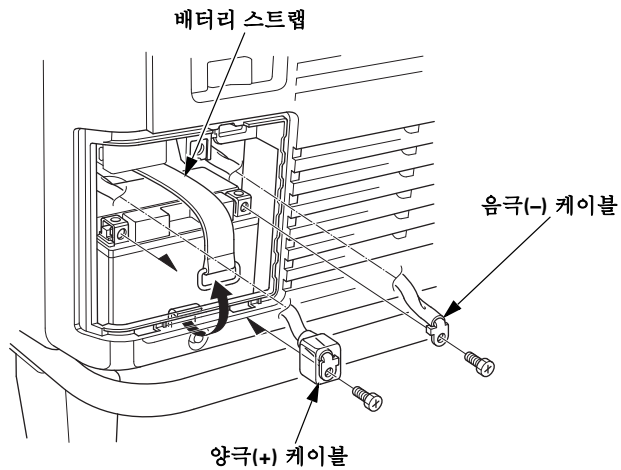

5. 배터리를 제거하십시오.



배터리의 이 기호는 이 제품을 생활 폐기물로 처리할 수 없다는 의미입니다.

배터리를 올바르게 폐기하지 않으면 환경과 인체에 피해를 줄 수 있습니다. 배터리 폐기에 관한 현지 규정을 항상 확인하십시오.

### 배터리 충전

#### ⚠ 경 고

정상 작동 중에 배터리는 폭발성 수소 가스를 발산합니다.

스파크나 화염은 배터리의 폭발을 유발하여 작동자를 사망에 이르게 하거나 심각한 부상을 입힐 수 있습니다.

보호용 의복과 얼굴 보호대를 착용하거나 숙련된 기술자가 배터리 정비를 실시하도록 하십시오.

배터리는 정격 11.2 Ah(암페어-시간)입니다. 충전 전류는 배터리 정격 암페어-시간의 10%와 동일해야 합니다. 배터리 충전기는 1.1 amp를 전달하도록 조절할 수 있어야 합니다.

1. 제조업체의 지침에 따라 배터리 충전기를 연결하십시오.
2. 배터리를 5-10시간 충전하십시오.
3. 베이킹 소다와 물을 섞은 용액으로 배터리 외부와 배터리 격실을 청소하십시오.

#### 배터리 설치

1. 배터리를 발전기 안에 설치하십시오.
2. 양극(+) 케이블을 배터리 양극(+) 단자에 먼저 연결하고 볼트를 단단히 조여 주십시오.
3. 배터리 단자 커버를 양극(+) 케이블과 단자 위로 밀어 넣어하십시오.
4. 음극(-) 케이블을 배터리 음극(-) 단자에 연결하고 볼트를 단단히 조여 주십시오.
5. 배터리 스트랩을 설치하십시오.
6. 제거의 역순으로 배터리 정비 커버를 설치하십시오(51페이지 참조). 엔진과 발전기 성능이 저하되므로 배터리 정비 커버를 열어 둔 상태에서 발전기를 작동하지 마십시오.

## 발전기 서비스

### 퓨즈

퓨즈가 끊어지면 스타터 모터는 작동하지 않습니다.

퓨즈가 고장인 경우, 고장 원인을 찾아 작동을 계속하기 전에 수리하십시오. 퓨즈 고장이 지속되면, 발전기 사용을 중단하고 공식 Honda 서비스 센터에 문의하십시오.

1. 퓨즈를 점검하거나 교체하기 전에 메인 스위치를 OFF 위치로 돌리고 키를 제거하십시오.
2. 커버 스크류를 풀고, 배터리 정비 커버를 제거하십시오.

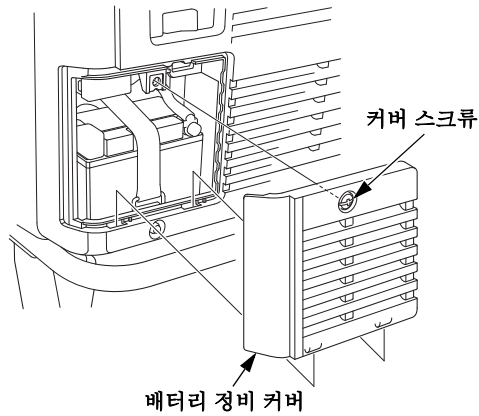

3. 퓨즈 커버 홀더를 제거하고 퓨즈를 당겨 빼내십시오.
4. 퓨즈는 동일한 유형과 정격의 퓨즈로 교체하십시오.  
명시된 퓨즈: 3 A, 15 A

#### 참고

명시된 것과 다른 정격의 퓨즈를 사용하지 마십시오. 전기 시스템이 심각하게 손상되거나 화재가 발생할 수 있습니다.

5. 제거의 역순으로 퓨즈 홀더 커버와 배터리 정비 커버를 설치하십시오(51페이지 참조). 엔진과 발전기 성능이 저하되므로 배터리 정비 커버를 열어 둔 상태에서 발전기를 작동하지 마십시오.

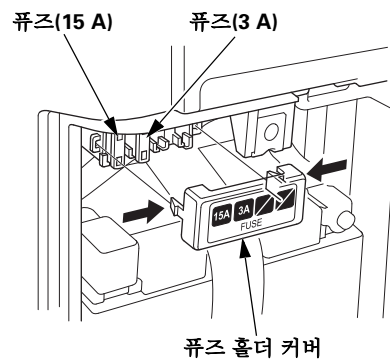

## 보관

### 보관 준비

올바른 보관 준비는 발전기를 고장이 없는 양호한 외관 상태로 유지하는 데 필수적인 사항입니다. 다음 단계를 따르면 녹과 부식으로 인한 발전기의 기능 및 외관 저하를 방지하고 발전기를 다시 사용할 때 엔진 시동을 쉽게 걸 수 있습니다.

### 청소

젖은 천으로 발전기를 닦아내십시오. 발전기가 완전히 마른 후에는 손상된 도색을 손질하고 녹이 슬 수 있는 기타 부위에 오일을 얇게 바르십시오.

### 연료

#### 참 고

*장비를 사용하는 지역에 따라 연료 배합의 질적 저하 및 산화가 빠르게 진행될 수 있습니다. 연료의 질 저하 및 산화 현상은 30일 이내에 발생하여 연료 시스템에 손상을 입힐 수 있습니다. 해당 지역의 보관 권장사항에 대한 자세한 내용은 공식 Honda 서비스 센터에 문의하시기 바랍니다.*

가솔린은 보관 과정에서 산화되어 품질이 저하됩니다. 오래된 가솔린 사용 시 시동을 걸기 힘들며 연료 시스템을 막히게 하는 끈적한 침전물을 남기게 됩니다. 보관 과정에서 발전기 내의 가솔린이 질적으로 저하되면 연료 시스템 부품을 서비스하거나 교체해야 합니다.

가솔린이 기능적 문제를 일으키지 않은 상태로 연료 탱크에 남아 있을 수 있는 시간은 가솔린 혼합, 보관 온도 및 연료 탱크가 부분적으로 채워졌는지 아니면 완전히 채워졌는지 여부와 같은 요인에 따라 달라집니다. 부분적으로 채워진 연료 탱크 내의 공기는 연료의 질적 저하를 가속시킵니다. 매우 높은 보관 온도 또한 연료의 질적 저하를 가속시킵니다. 연료의 질적 저하와 관련된 문제는 몇 개월 안에 발생하거나 연료 탱크 보급 시 가솔린이 새 것이 아닌 경우에는 이보다 빨리 발생할 수도 있습니다.



## 보관

### 연료 탱크 드레인

#### ⚠ 경 고

가솔린은 인화성과 폭발력이 매우 강합니다.

연료를 취급할 때 화상 또는 심각한 부상을 입을 수 있습니다.

- 엔진을 정지하고 열기, 스파크 및 화염으로부터 일정한 거리를 유지하십시오.
- 실외에서만 연료를 취급하십시오.
- 흘린 경우 즉시 닦아내십시오.

연료 탱크 캡의 나사를 열고, 연료 필터를 제거한 후, 승인된 가솔린 용기로 연료 탱크를 비우십시오. 시중에서 구입 가능한 가솔린 수동 펌프를 사용하시는 것이 좋습니다. 전기 펌프를 사용하지 마십시오. 수동 펌프의 팁을 펌프 가드의 측면 안에 삽입하여 가솔린을 뽑아 내십시오. 연료 필터와 연료 탱크 캡을 다시 설치하십시오.

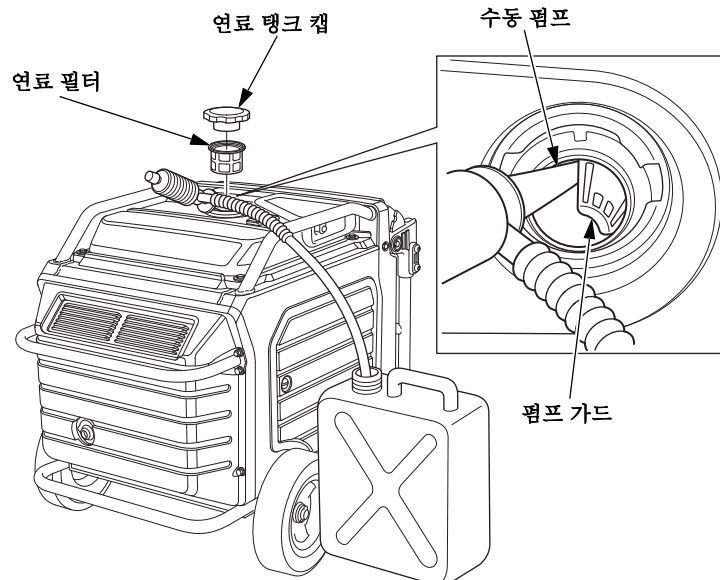

### 엔진 오일

1. 엔진 오일을 점검하십시오(43페이지 참조).
2. 스파크 플러그를 제거하십시오(47페이지 참조).
3. 한 티스푼(5 cm<sup>3</sup>)의 깨끗한 엔진 오일을 실린더에 부으십시오.
4. 스타터 로프를 여러 번 당겨 오일이 실린더에 고루 퍼지게 하십시오.
5. 스파크 플러그를 다시 설치하십시오(48페이지 참조).
6. 저항이 느껴질 때까지 스타터 그룹을 천천히 당기십시오. 이 때, 피스톤이 압축 행정에 들어가 흡기 및 배기 밸브가 닫힙니다. 이 상태에서 엔진을 보관하면 내부 부식을 방지할 수 있습니다. 스타터 그룹을 천천히 원래 위치로 돌려놓으십시오.

### 배터리

발전기를 보관하기 전에 배터리를 충전하십시오(53페이지 참조).

## 보관

---

### 보관 시 주의사항

연료 탱크에 가솔린이 든 채로 발전기를 보관할 경우에는 가솔린 증기의 발화 위험을 줄여야 합니다.

노, 온수기 또는 의류 건조기와 같이 화염으로 작동하는 장치에서 멀리 떨어져 있고 환기가 잘되는 장소에 보관하십시오. 또한 스파크를 발생시키는 전기 모터가 있거나 전동 공구를 작동하는 장소를 피하십시오.

습도가 높은 장소는 녹과 부식을 가속시키므로 보관 장소로 적합하지 않습니다.

발전기를 수평한 표면에 놓으십시오. 기울이면 연료 또는 오일이 누출될 수 있습니다.

엔진 및 배기 시스템이 식은 상태에서 발전기에 커버를 씌워 먼지가 유입되지 않도록 하십시오. 고온의 엔진 및 배기 시스템은 일부 물질을 발화시키거나 녹일 수 있습니다.

방진 커버로 플라스틱 시트를 사용하지 마십시오. 통기성이 없는 커버는 발전기 주위에 습기를 가두어 녹과 부식을 가속시킵니다.

배터리는 완전히 충전하십시오. 배터리는 한 달에 한 번씩 재충전하십시오 (53페이지 참조).

### 보관 후 사용

본 설명서의 작동 전장에 설명된 대로 발전기를 점검하십시오(24페이지 참조).

발전기를 1년 이상 보관했다면, 연료 탱크를 드레인하고(56페이지 참조) 새 가솔린으로 급유하십시오. 급유를 목적으로 용기에 가솔린을 담은 경우 이 용기에는 새 가솔린만 채워 넣으십시오. 가솔린은 시간이 경과됨에 따라 산화되고 품질이 저하되어 시동을 어렵게 합니다.

보관 준비 과정에서 실린더에 오일을 얇게 바른 경우 시동 시 엔진에서 잠깐 동안 연기가 발생할 수 있습니다. 이는 정상적인 현상입니다.

## 운송

발전기를 작동한 경우에는 15분 이상 엔진의 열을 식힌 후 발전기를 운송 차량에 적재하십시오. 뜨거운 엔진 및 배기 시스템으로 인해 화상을 입거나 일부 물질이 발화될 수 있습니다.

운송 시 발전기를 수평으로 유지하여 연료 누출 가능성을 줄이십시오.

운송 시 로프나 타이다운 스트랩을 사용하여 발전기를 고정시키는 경우 부착 지점으로 프레임 바만 사용하십시오. 발전기의 몸체 부분이나 접이식 핸들에 로프나 스트랩을 묶지 마십시오.

발전기 운송 시:

- 스위치를 OFF 위치로 돌리십시오.
- 차량에 적재된 동안은 발전기를 작동하지 마십시오. 발전기를 차량에서 내려 환기가 잘 되는 장소에서 사용하십시오.
- 발전기를 차량에 실을 때 직사광선에 노출되는 장소를 피하십시오. 몇 시간 동안 밀폐된 차량에 발전기를 방치할 경우 차량 내부의 고온으로 인해 연료가 기화하여 폭발할 수 있습니다.
- 발전기를 적재한 채로 장기간 거친 노면을 주행하지 마십시오. 발전기를 거친 노면 위로 운송해야 하는 경우, 미리 발전기에서 연료를 드레인하십시오.

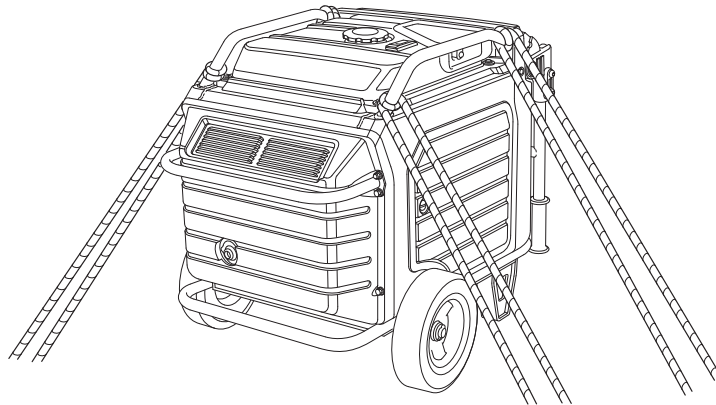

## 운송

---

- 운송을 위해 호이스트를 사용해 발전기의 행거(옵션 부품)에 부착하여 들어 올리십시오.
- 작업보조자와 함께 발전기를 손으로 들어 올려야 하는 경우 발전기의 핸들이나 후면 바를 잡고 들어 올리지 않도록 주의하십시오. 잡는 부분을 잡고 발전기를 들어 올리십시오(아래 그림의 음영진 부분).

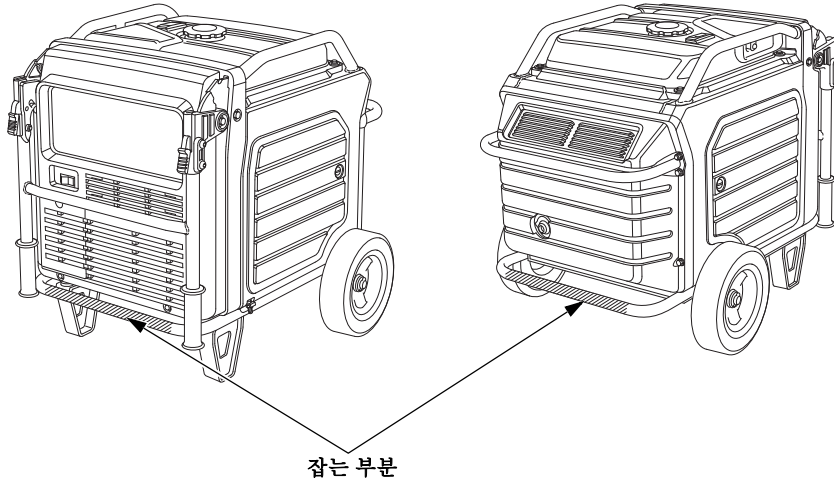

## 응급조치(요령)

엔진 시동이 걸리지 않음

가능한 원인	조치
메인 스위치가 OFF 위치에 있음.	메인 스위치를 ON 위치로 돌리십시오(28페이지 참조).
연료 없음.	급유하십시오(40페이지 참조).
질이 저하된 연료: 가솔린을 드레인하지 않고 발전기를 보관했거나 저질 가솔린을 급유했습니다.	연료 탱크를 드레인하십시오(56페이지 참조). 새 가솔린을 보충하십시오(40페이지 참조).
엔진 오일 레벨이 낮아 오일 경고로 인해 엔진이 정지됨.	메인 스위치를 OFF 위치로 돌리십시오. 엔진 오일을 추가하십시오. 그후, 메인 스위치를 ON 위치로 돌리고 엔진을 재시동하십시오.
스파크 플러그가 연료로 젖음(엔진 혼합기의 혼합물이 너무 높음).	<ul style="list-style-type: none"> <li>메인 스위치를 OFF 위치로 돌리고 스타터 그룹을 다섯 번 이상 빠르게 당기십시오. 이렇게 하면 스파크 플러그를 건조시킬 수 있습니다.</li> <li>여전히 시동되지 않는 경우, 스파크 플러그를 빼서 건조하십시오.</li> </ul>
스파크 플러그 고장, 오염 또는 간격 불량.	스파크 플러그의 간격을 조정하거나 교체하십시오(47페이지 참조). 스파크 플러그를 다시 설치하십시오.
연료 필터 제한됨, 연료 시스템 오작동, 연료 펌프 고장, 점화 오작동, 밸브 고착 등	발전기를 공식 Honda 서비스 센터로 가져가거나 정비 설명서를 참조하십시오.

## 응급조치(요령)

### 엔진 출력 부족

가능한 원인	조치
에어 필터가 제한되어 있습니다.	에어 필터를 청소 또는 교체하십시오(45페이지 참조).
질이 저하된 연료: 가솔린을 드레인하지 않고 발전기를 보관했거나 저질 가솔린을 급유했습니다.	연료 탱크를 드레인하십시오(56페이지 참조). 새 가솔린을 급유하십시오(40페이지 참조).
연료 필터 제한됨, 연료 시스템 오작동, 연료 펌프 고장, 점화 오작동, 밸브 고착 등	발전기를 공식 Honda 서비스 센터로 가져가거나 정비 설명서를 참조하십시오.

### AC 리셉터클에서 출력이 나오지 않음

가능한 원인	조치
출력 표시등이 꺼져 있으며, 과부하 알람 표시등이 켜져 있습니다.	AC 부하를 점검하십시오. 엔진을 정지했다가 재시동하십시오.
	냉각용 공기 주입구를 점검하십시오. 엔진을 정지했다가 재시동하십시오.
전동 공구 또는 장치 고장.	전동 공구 또는 장치를 교체하거나 수리하십시오. 엔진을 정지했다가 재시동하십시오.
발전기 고장.	발전기를 공식 Honda 서비스 센터로 가져가거나 정비 설명서를 참조하십시오.

## 기술 정보

일련 번호 위치

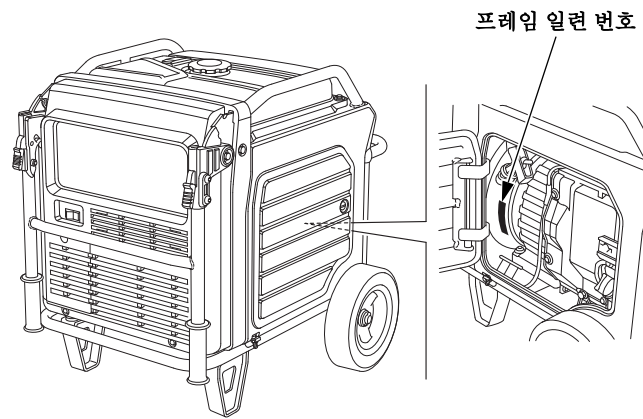

프레임 일련 번호와 구입 날짜를 아래 공란에 기록해 두십시오. 부품 주문, 기술 또는 보증 관련 문의 시 이 정보가 필요합니다.

프레임 일련 번호: \_\_\_\_\_

구입 날짜: \_\_\_\_\_



## 기술 정보

### 사양 치수

모델	EU70is
설명 코드	EEJD
길이 [핸들이 올려진 위치에 있음]	848 mm [1,198 mm]
너비	700 mm
높이	721 mm
건조 질량[중량]*	118.1 kg

\* 배터리 포함

### 엔진

모델	GX390
엔진 유형	4행정, 오버헤드 밸브, 단기통
배기량 [보어 × 행정]	389 cm <sup>3</sup> [88 × 64 mm]
압축비	8.2:1
엔진 속도	2,400-3,600 rpm <에코-스위치가 켜진 경우>
냉각 시스템	강제 공냉
점화 시스템	플 트랜지스터 점화
엔진 오일 용량	1.1 L
연료 탱크 용량	19.2 L
스파크 플러그	BPR6ES (NGK)
배터리	12 V 11.2 Ah/10 HR

### 발전기

모델		EU70is
유형		SK
AC 출력	정격 전압	220 V
	정격 주파수	60 Hz
	정격 전류 (정격 암페어)	25.0 A
	정격 출력	5.5 kVA
	최대 출력	7.0 kVA

사양은 사전 통보 없이 변경될 수 있습니다.

## 조립

### 안전 관련 주의사항

#### 올바른 조립의 중요성

올바른 조립은 작업자 안전과 기계의 신뢰성에 필수적인 사항입니다. 장치를 조립 및 서비스하는 요원에 의한 모든 오류나 부주의는 잘못된 작동, 기계의 손상 또는 작업자의 부상을 쉽게 초래할 수 있습니다.

#### ⚠ 경 고

잘못된 조립은 심각한 부상이나 사망을 유발할 수 있는 불안정한 상태를 초래할 수 있습니다.

조립 지침에 있는 절차와 안전 예방책을 주의하여 준수하십시오.

가장 중요한 안전 예방책 가운데 일부가 아래에 기재되어 있습니다. 단, 이러한 조립 중에 발생할 수 있는 잠재적 위험을 모두 설명할 수는 없습니다. 작업의 수행 여부는 본인이 결정해야 합니다.

#### ⚠ 경 고

지침과 안전 수칙을 제대로 따르지 않으면 심각한 부상을 입거나 사망에 이를 수도 있습니다.

본 설명서에 있는 절차와 안전 예방책을 주의하여 준수하십시오.

## 조립

---

### 중요한 안전 예방책

- 기본적인 작업장의 모든 안전 관행을 명백하게 이해하고 적절한 의복과 안전 장비를 착용하십시오. 이러한 조립을 수행할 때, 다음 사항을 특히 주의하십시오.
  - 시작하기 전에 지침을 읽고 작업을 안전하게 수행하는 데 필요한 공구와 기술을 갖추십시오.
- 조립, 정비 또는 수리를 시작하기 전에 엔진을 끄십시오. 이렇게 하면 다음과 같은 여러 잠재적 위험의 제거에 도움이 됩니다.
  - **엔진 배기 가스로 인한 일산화탄소 중독.**  
열린 창이나 문에서 떨어진 실외에서 작동하십시오.
  - **고온 부품으로 인한 화상.**  
만지기 전에 엔진 및 배기 시스템의 열을 식히십시오.
  - **움직이는 부품으로 인한 부상.**  
지침에서 언급하지 않는 한 엔진을 작동하지 마십시오. 이런 경우라 하더라도, 손, 손가락 및 의복이 닿지 않게 하십시오. 어떠한 보호가 드나 차폐물이라도 제거된 경우 엔진을 가동하지 마십시오.
- 가솔린이나 배터리 근처에서 작업 시에는 화재 또는 폭발 사고가 발생하지 않도록 각별한 주의가 필요합니다. 부품을 청소할 때에는 가솔린이 아닌 비인화성 솔벤트만 사용하십시오. 모든 연료-관련 부품 가까이서 담배를 피우거나 부품에 스파크나 화염이 튀지 않도록 주의하십시오.

## 조립

### 포장 풀기

1. 카톤에서 발전기와 날개 부품 박스를 꺼내십시오.
2. 날개 부품을 아래 재고 목록과 비교하십시오.

**필요한 도구:** 12 mm 렌치, 10 mm 렌치 또는 배터리 연결을 위한 필립스 헤드 스크류드라이버, 플라이어 (포함되지 않았음)

### 날개 부품

모든 날개 부품을 다음 목록과 확인하십시오.

참조 번호	설명	수량
1	휠	2
2	축	1
3	스탠드	2
4	20 mm 와셔	2
5	4.0 × 28 mm 코터 핀	2
6	8 × 20 mm 플랜지 볼트	8

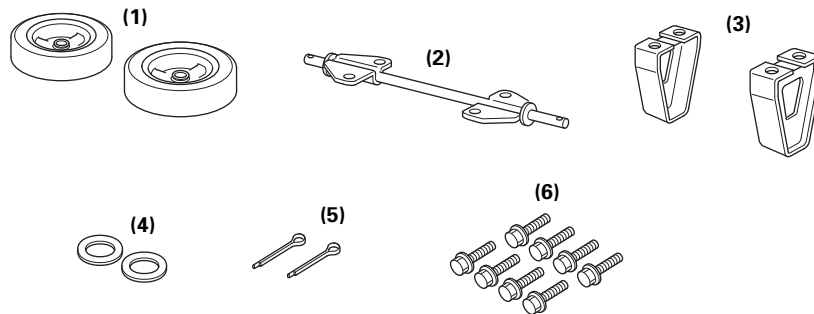

## 조립

### 휠 키트 설치

휠 키트가 설치되지 않은 발전기는 작동하지 마십시오. 휠 키트는 지면과 발전기 공기 흡입구 사이에 공기 공간을 제공합니다.

#### 참고

휠 키트가 설치되지 않은 경우, 발전기 공기 흡입구 안으로 오물과 부스러기가 유입될 수 있으며, 이는 발전기 손상의 원인일 수 있습니다. 항상 휠 키트를 설치하고 발전기를 작동하십시오.

1. 20 mm 와셔와 4.0×28 mm 코터 핀을 사용하여 축에 두 개의 휠을 설치하십시오.
2. 네 개의 8×20 mm 플랜지 볼트를 사용하여 발전기에 축 어셈블리를 설치하십시오.
3. 네 개의 8×20 mm 플랜지 볼트를 사용하여 프레임 아래에 두 개의 스탠드를 설치하십시오.

토크: 15–22 N·m(1.5–2.2 kgf·m)

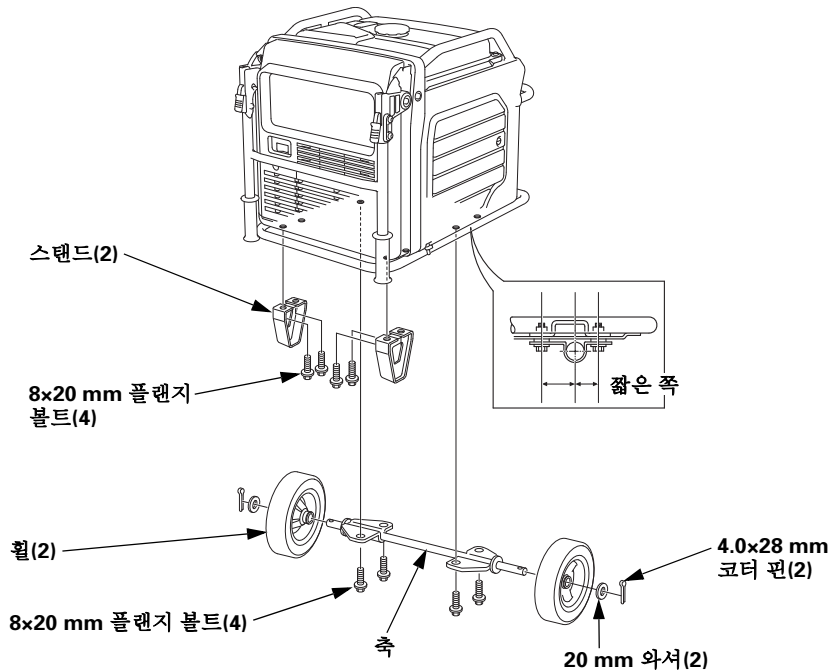

**배터리**

배터리 포스트, 단자 및 관련 액세서리에는 납과 납 화합물이 함유되어 있습니다. 취급 후에는 손을 씻으십시오.

배터리는 분리되어 운송을 위해 배터리 트레이에 고정됩니다.

1. 배터리 정비 커버를 제거하십시오(51페이지 참조).
2. 바닥 고리에서 배터리 스트랩을 푼 다음 배터리를 꺼내십시오.
3. 트위스트 클립에서 배터리 케이블만 제거하십시오.  
4핀 청색 커플러 하니스가 트위스트 클립으로 고정되었는지 확인하십시오.  
배터리를 올바르게 충전하십시오. 53페이지를 참조하십시오.  
배터리를 재설치하십시오.
4. 배터리 양극(+) 단자에서 보호 커버를 제거하고 양극(+) 케이블을 배터리 양극(+) 단자에 연결하십시오. 배터리 단자 커버로 단자를 덮었는지 확인하십시오.
5. 음극(-) 케이블을 배터리 음극(-) 단자에 연결하십시오.
6. 스트랩을 발전기의 바닥 고리에 걸어 배터리를 고정하십시오.

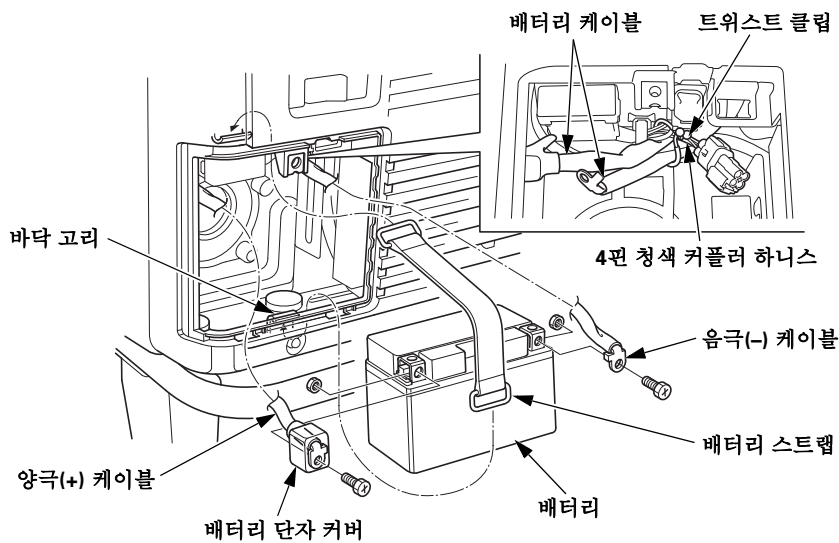

7. 제거의 역순으로 배터리 정비 커버를 설치하십시오(51페이지 참조). 엔진과 발전기 성능이 저하되므로 배터리 정비 커버를 열어 둔 상태에서 발전기를 작동하지 마십시오.

## 조립

### 엔진 오일

발전기는 엔진 안에 **오일이 없는 상태로** 운송됩니다.

발전기를 수평한 표면에 놓으십시오. 우측 정비 커버의 래치를 반시계 방향으로 돌려 우측 정비 커버를 여십시오.

오일 필터 캡을 제거하십시오. 오일 레벨이 오일 필터 넥의 상한까지 오도록 충분한 양의 권장 오일을 추가하십시오.

API 서비스 등급 **SE 이상**(또는 동급)의 요구사항을 충족하는 4행정 모터 세정 오일을 사용하십시오.

SAE 10W-30이 모든 온도에 대해 일반적으로 권장됩니다. 사용 지역의 온도가 지정된 범위 이내인 경우에는 차트에 있는 기타 점도를 사용할 수 있습니다.

오일 필터 캡을 견고하게 다시 설치하십시오.

우측 정비 커버의 래치를 시계 방향으로 돌려 우측 정비 커버를 여십시오.

### 연료

40페이지를 참조하십시오.

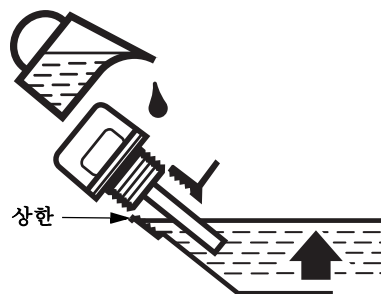
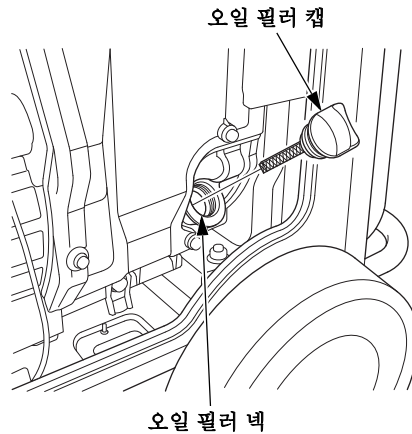
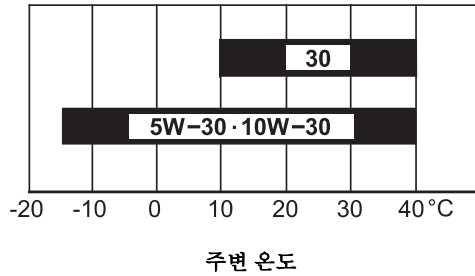

### 배터리 전압

i-모니터로 배터리 전압을 점검하십시오(21페이지 참조).

배터리 전압은 **12.3 V** 이상이어야 합니다.

배터리 전압이 낮은 경우, 배터리 전압이 **12.3 V** 이상이 될 때까지 배터리를 충전하십시오.

### 작동 전

발전기를 사용하기 전에 모든 발전기 작동자는 다음 장과 섹션을 숙지해야 합니다.

- 발전기 안전 관련 주의사항(6페이지 참조)
- 컨트롤 및 기능(11페이지 참조)
- 작동 전(24페이지 참조)
- 작동(26페이지 참조)
- 엔진 시동(27페이지 참조)
- 엔진 정지(30페이지 참조)
- 정비 계획(39페이지 참조)



## 옵션 부품

### 행거 키트

행거 설치 동안 보호 필름을 사용하여 연료 탱크와 프레임 파이프를 보호하십시오.

1. 행거의 한 쪽 끝을 발전기의 좌측에 있는 프레임 파이프 아래로 밀어 넣어십시오.
2. 행거의 다른 쪽 끝을 발전기의 우측에 있는 프레임 파이프 아래로 밀어 넣어십시오.

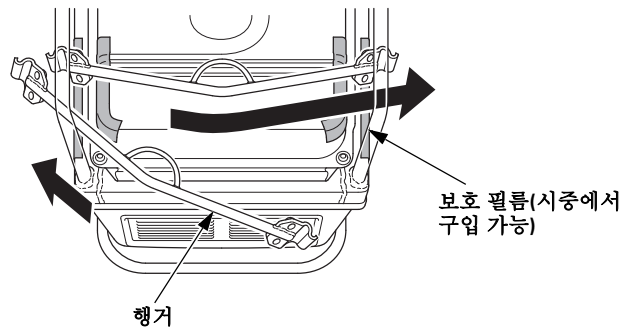

3. 프레임 파이프를 따라 행거를 밀어 넣어 행거의 중심을 연료 탱크의 후면에 있는 오목한 부분에 일렬로 맞추십시오.
4. 행거의 양 쪽 끝에 행거 브라켓을 설치하고 8×16 mm 플랜지 볼트로 단단히 조여 주십시오.

토크 : 24–29 N·m(2.4–3.0 kgf·m)

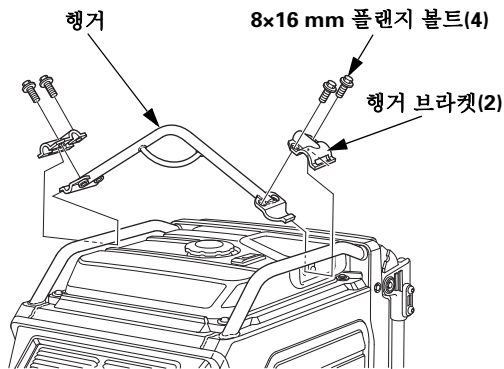
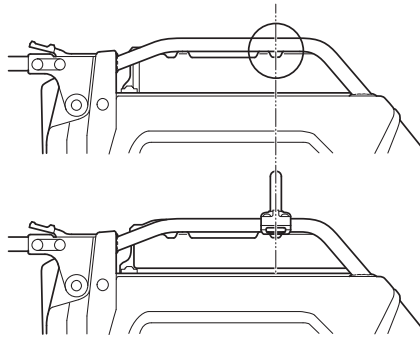

# 배선도

약어

기호	부품 이름
ACOR	AC 출력 리셉터클
Bat	배터리
CPB	컨트롤 패널 블록
CSw	컴비네이션 스위치
EcoSw	에코 스로틀 스위치
EgB	엔진 블록
FrB	프레임 블록
FP	연료 펌프
FuB	퓨즈박스
GeB	제너레이터 블록
GCU	제너레이터 컨트롤 장치
GND	접지
GT	접지 단자
IgC	점화 코일
IgPG	점화 펄스 제너레이터
In	인젝터
IU	인버터 장치
IUB	인버터 장치 블록
LED	LED
MSw	메인 스위치
MW	메인 권선
NF	소음 필터
OLSw	오일 레벨 스위치
O2Se	O2 센서
PC	개인용 컴퓨터
Rc	리모컨
RCB	리모컨 블록
Rc (OP)	리모컨 (옵션)
SP	스파크 플러그
StM	스타터 모터
StSw	스타트 스위치
SW	슬레이브 권선
TCM	스로틀 컨트롤 모터
ThSe	열 센서

배선 색상 코드

Bl	검정
Br	검갈색
G	녹색
Gr	회색
Bu	파랑
Lb	밝은 파랑
Lg	밝은 녹색
O	주황
P	주황-빨강
R	빨강
W	흰색
Y	노랑
V	보라
BE	베이지

컴비네이션 스위치

	메인 1	메인 2	BAT	ACC
ON	○	○	○	○
OFF				

스타트 스위치

	IG	E
해제		
푸시	○	○

에코 스로틀 스위치

단자	Hz	GND	SW
에코 스로틀	ON		
	OFF	○	○

